



# SCHWEISSTECHNIK LAMBACH

GmbH

Schweiss-, Schneid-, und Wärmetechnik - Spezialwerkstätte und Gaselager



## MIG/MAG-Schweißbrenner MAP – RM 400 W



### MIG/MAG-Schweißbrenner MAP– RM 400 W

**Belastbarkeit bei 100 %**

**Einschaltdauer (10 Min. Zyklus):**

- CO<sub>2</sub> ..... 400 Ampere
- ArCO<sub>2</sub> ..... 350 Ampere

Bei Impulslichtbogen reduzieren sich die Belastungsdaten bis zu 35 %!

**Kühlungsart:** Wasserkühlung

**Drahtdurchmesser:** 0,8–1,2 mm

**Gasdurchfluss:** ca. 12 l/min

**Norm:** nach EN 60 974-7

**Anschluss:** Zentralanschluss WFI, WFEX passend für MIG/MAG-Stromquellen des Herstellers „fronius“  
Zentralanschluss WZ-2F (Euro-ZA)

**Zentrale**

Zoblstrasse 11  
4650 Edt / Lambach  
Tel.: +43 (0) 7245/28 310-0  
Fax: +43 (0) 7245/28 310-7  
[lambach@stl.at](mailto:lambach@stl.at)

**Betriebsstätte STL Lindner**

Liebenauer Hauptstrasse 214  
8041 Graz  
Tel.: +43 (0) 316/82 40 72  
Fax: +43 (0) 316/81 34 269  
[graz@stl.at](mailto:graz@stl.at)

**Filiale**

Lanzendorfer Strasse 7  
2481 Achau  
Tel.: +43 (0) 2236/710 118  
Fax: +43 (0) 2236/710 118-34  
[achau@stl.at](mailto:achau@stl.at)





## RM 400 W, wassergekühlt

CO<sub>2</sub> – 400 A – 100% ED

ArCO<sub>2</sub> – 350 A – 100% ED

### Handgriff RTC MIG

RTC MIG – standard

RTC MIG – UpDown

RTC MIG – Display

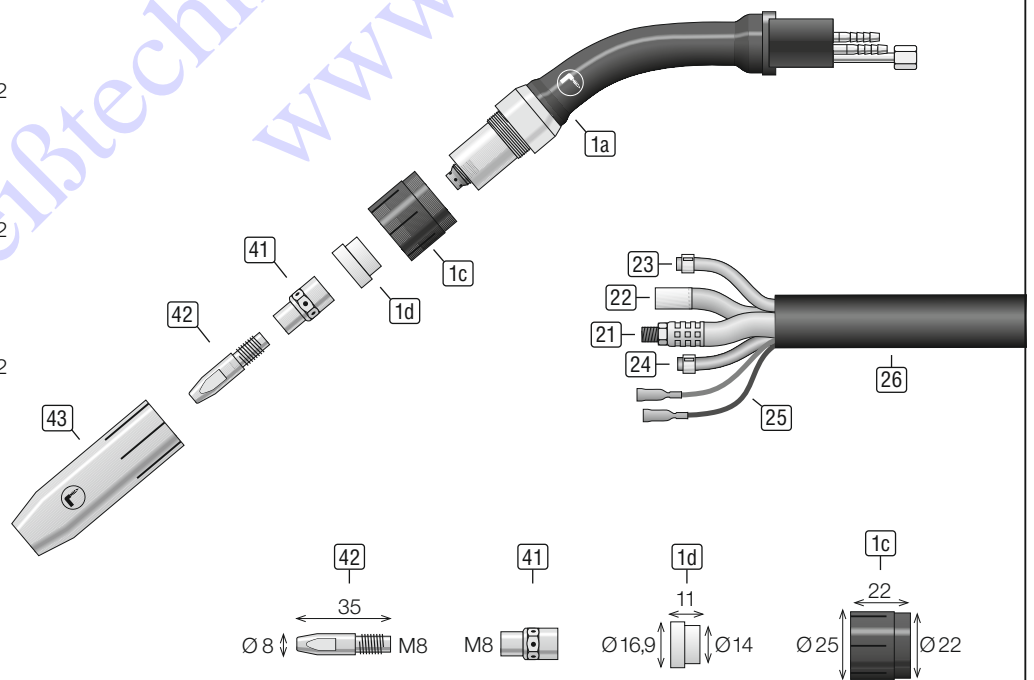
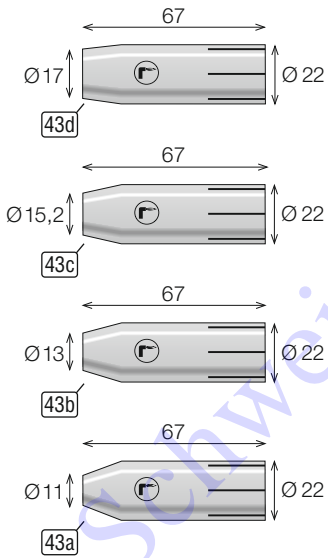
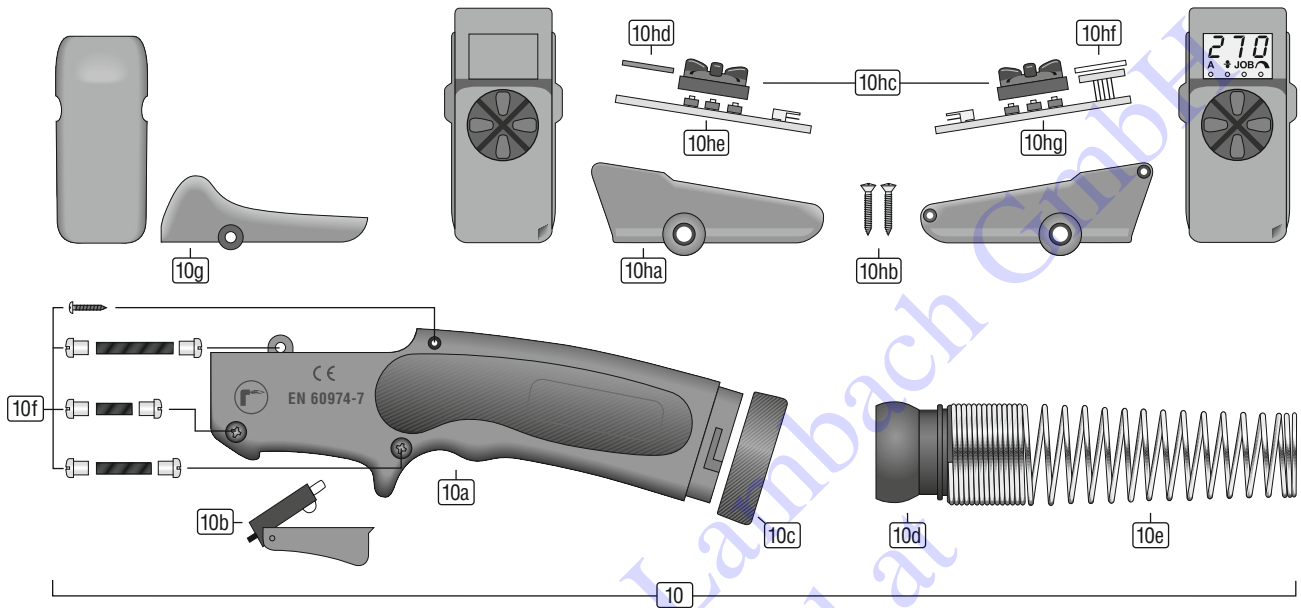



## MIG/MAG Schweißbrenner MAP – RM 400W

wassergekühlt, CO<sub>2</sub> – 400 A – 100% ED, ArCO<sub>2</sub> – 350 A – 100% ED

inklusive Erstausrüstung für Ø 1,2 mm Stahldraht

Position	Artikelbezeichnung	Bestellnummer
	RM 400 W/3,5 m, Standard, WFEX mit 9 Pol	M.F000.W40SF35
	RM 400 W/4,5 m, Standard, WFEX mit 9 Pol	M.F000.W40SF45
	RM 400 W/3,5 m, UpDown, WFEX mit 9 Pol	M.F000.W40UF35
	RM 400 W/4,5 m, UpDown, WFEX mit 9 Pol	M.F000.W40UF45
	RM 400 W/3,5 m, Display-F00, WFEX mit 10 Pol	M.F000.W40JF35
	RM 400 W/4,5 m, Display-F00, WFEX mit 10 Pol	M.F000.W40JF45
	RM 400 W/3,5 m, Standard, WFI mit 9 Pol	M.F000.W40SZ35
	RM 400 W/4,5 m, Standard, WFI mit 9 Pol	M.F000.W40SZ45
	RM 400 W/3,5 m, Standard, WZ-2F (Euro-ZA)	M.F000.W40SE35
	RM 400 W/4,5 m, Standard, WZ-2F (Euro-ZA)	M.F000.W40SE45

## Ersatzteile Handgriff

Position	Artikelbezeichnung	Bestellnummer
10	Griff-Set RTC Standard MAP	M.0005.0111-RT
	Griff-Set RTC UpDown MAP	M.0005.0112-RT
	Griff-Set RTC Display-F00 MAP	M.0005.0113-RT
10a	Griffschalen RTC (li+re) MAP	M.0005.1110-RT
10b	Schalter	M.T005.0106
10c	Verschlussring RTC	M.0005.1190
10d	Kugelgelenk	M.T005.0105
10e	Knickschutzfeder groß	M.T005.0110
10f	Schrauben-Set RTC	M.0005.1901
10g	Aufsatz RTC Standard	M.0005.1191-RT
10ha	Aufsatz RTC Remote (li+re) (UpDown, Display)	M.0005.5101-RT
10hb	Schrauben-Set RTC Remote	M.0005.1902
10hc	Schalteergummi RTC (UpDown, Display)	M.0005.4101
10hd	Abdeckfenster RTC (UpDown)	M.0005.5191-RT
10he	Platine UpDown	M.F005.0116
10hf	Displayfenster RTC (Display)	M.0005.5192
10hg	Platine Display-F00	M.F005.0120-F

## Ersatzteile Brennerhals

Position	Artikelbezeichnung	Bestellnummer
1a	Brennerhals RM400W	M.F001.RM400W

## Verschleißteile

Position	Artikelbezeichnung	Bestellnummer
1c	Fixierhülse iØ 22 mm, aØ 25 mm, L=22 mm	M.F002.0211
1d	Isoliererring iØ 14 mm, aØ 16,9 mm, L=11 mm	M.F002.0112
41	Düsenstock M8, SW14, L=28 mm	M.F002.0311
42	Stromdüse CuCrZr M8, L=35 mm, Ø 0,8 mm	M.F004.0201
	Stromdüse CuCrZr M8, L=35 mm, Ø 0,9 mm	M.F004.0202
	Stromdüse CuCrZr M8, L=35 mm, Ø 1,0 mm	M.F004.0203
	Stromdüse CuCrZr M8, L=35 mm, Ø 1,2 mm	M.F004.0204
	Stromdüse CuCrZr M8, L=35 mm, Ø 0,8 mm, ZB 4,1	M.F004.0221
	Stromdüse CuCrZr M8, L=35 mm, Ø 0,9 mm, ZB 4,1	M.F004.0222
	Stromdüse CuCrZr M8, L=35 mm, Ø 1,0 mm, ZB 4,1	M.F004.0223
	Stromdüse CuCrZr M8, L=35 mm, Ø 1,2 mm, ZB 4,1	M.F004.0224
43a	Gasdüse, konisch, iØ 11 mm, aØ 22 mm, L=67 mm	M.F003.0113
43b	Gasdüse, konisch, iØ 13 mm, aØ 22 mm, L=67 mm	M.F003.0112
43c	Gasdüse, konisch, iØ 15,2 mm, aØ 22 mm, L=67 mm	M.F003.0111
43d	Gasdüse, zylindrisch, iØ 17,0 mm, aØ 22 mm, L=67 mm	M.F003.0110

