

RAIL BULL | SPUR-SCHWEISSTRAKTOR MIT OSZILLATOR

Der Rail Bull ist ein Schienenschweißtraktor zur Herstellung von Stoß- und Kehlnähten mit oder ohne Schwingungen.

Der Traktor kann in folgenden Schweißpositionen arbeiten: PA (flach), PB (horizontal vertikal), PC (horizontal), PD (oben horizontal-vertikal), PE (oben), PF (vertikal oben) und PG (vertikal unten).



42V AC Version verfügbar

Anwendungen:

- Anhängerbau
- LKW-Tanks
- Öltanks
- Wasserspeicherbehälter
- Druckbehälter
- Auftragschweißung/Schweißpanzerung der Behälter
- Brückenträger
- Baustahl
- Strukturelle Türme
- Panelschweißen
- Transformer
- Werften
- Alle Anwendungen, die lange und kontinuierliche Schweißnähte erfordern

Rail Bull bewegt sich auf geraden oder halbflexiblen Schienen aus ferromagnetischen als auch nicht ferromagnetischen Materialien dank Zahnstangenantrieb und Schienen, die mittels verschiedener Magnet- oder Vakuumeinheiten an flachen oder gekrümmten Oberflächen befestigt werden.

Der minimale Krümmungsradius für halbflexible Schiene beträgt 5 m.



Durchgehendes Schweißen



Horizontale Geschwindigkeit
0-120 cm/min



Vertikale Geschwindigkeit
0-110 cm/min



Lineare Schwingungen
mit Trapez-, Dreieck-
und Gradbahnen

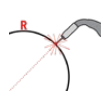

Mind. konvexer Bahnradius
5000 mm



Mind. konkaver Bahnradius
5000 mm

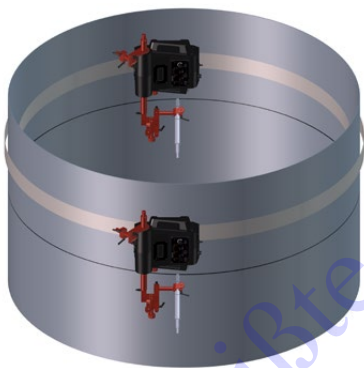
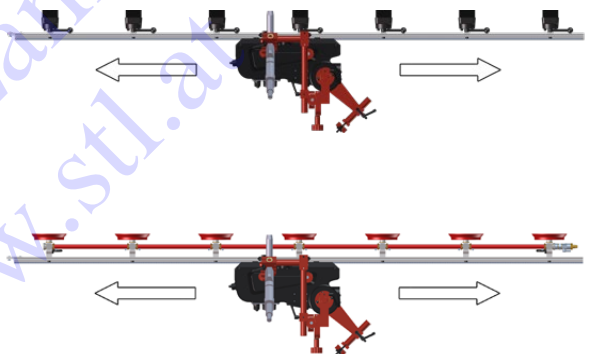
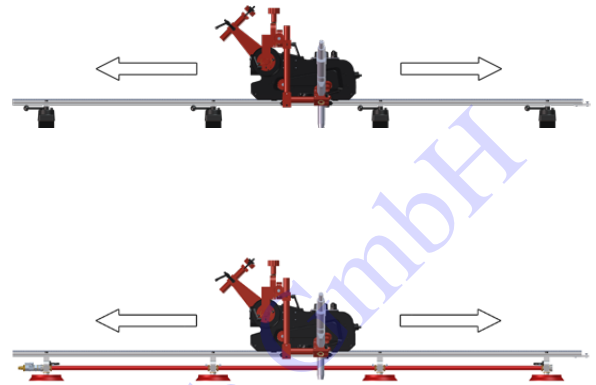
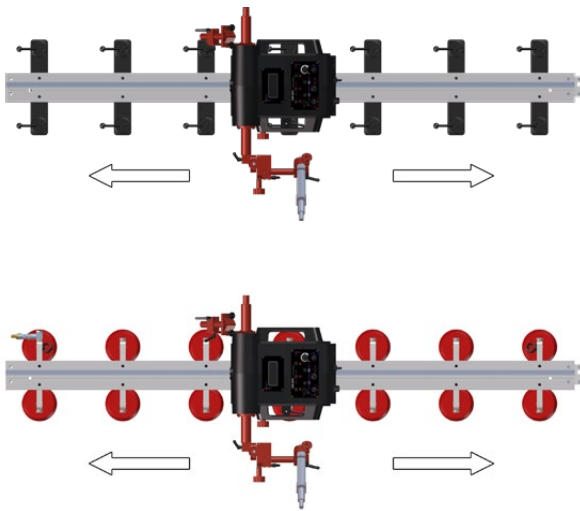

1. Netzschalter
2. Bedienfeld
3. Brennerhalter mit Klemme
4. Querschlitten-Satz
5. Oszillator-Arm
6. Display
7. Kabelanker
8. Antriebskupplungsknopf
9. Befestigungshebel
10. Tragegriff
11. Buchse für Bogenzündung

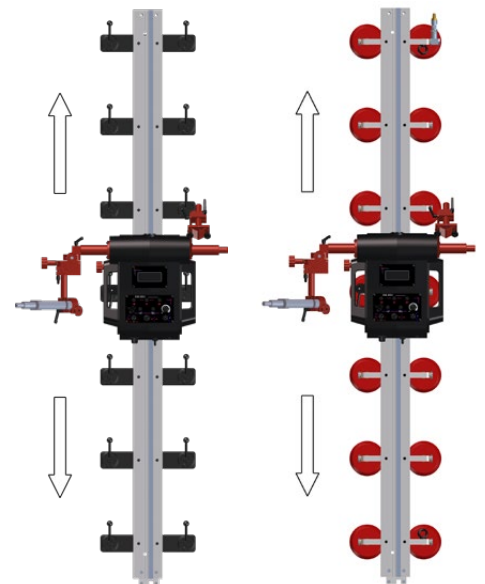
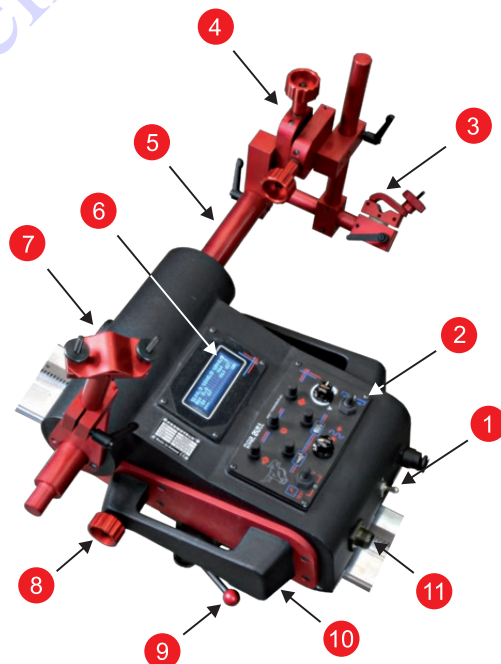

■ Primäre Funktionen und Vorteile:

- Kompakter und leichter Aufbau mit langlebigem Aluminium-Gussgehäuse
- Bequeme Stromversorgung 115-230 V, 50-60 Hz oder 42 V, 50-60 Hz
- Schnellspann-Brennerhalter für verschiedene Arten von MIG/MAG-Brenner mit einem Durchmesser von 16-22 mm, alternativ bis zu 35 mm
- Genaue Brennereinstellung mit Querschlitten und Schneckenantrieb
- Kann in vertikalen und horizontalen Positionen arbeiten
- Multifunktions-LED-Display (Prozessparameter und Warnungen)
- Gleichmäßige Wärmeeinbringung verringert Verzerrungen
- Reduziert überflüssigen Zusatzwerkstoff - verhindert übermäßigen Verbrauch
- Automatischer Lichtbogen Ein/Aus leitet Schweißen und Vorschub gleichzeitig ein
- Geschlossener Regelkreis der Position basierend auf elektrischen Motor mit Encoder sorgt für höhere Genauigkeit der Geschwindigkeit und Positionierung
- Verbessert die Arbeitsumgebung - Abstand des Bedieners von Hitze und Rauch
- Oszillator des Linearbrenners erzeugt Pendelnähte
- Menü in Englisch (weitere Sprachen auf Anfrage)
- Zahnstangenantrieb
- Durchgehendes Schweißen
- Fahrwegsystem mit starren Schienen

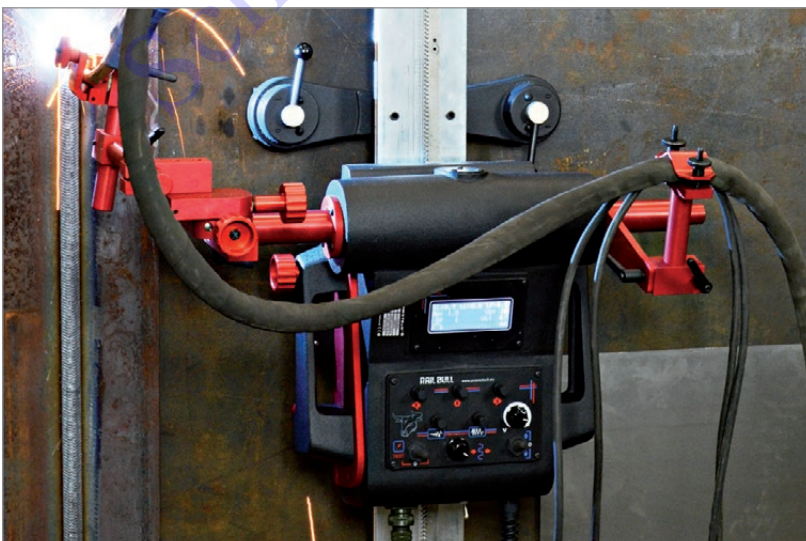
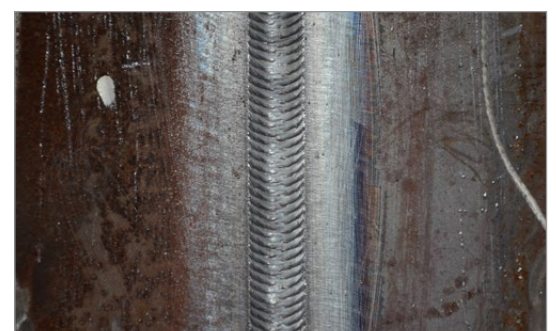
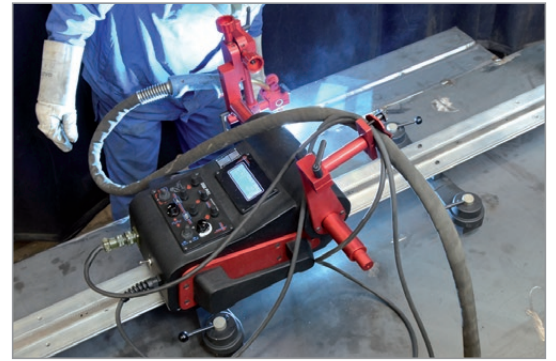

TECHNISCHE SPEZIFIKATION RAIL BULL

Stromspannung	1~ 115-230 V, 50-60 Hz 42 V, 50-60 Hz
Leistung	100 W
Schweißposition (nach EN ISO 6947 und AWS/ASME)	PA / 1F / 1G PB / 2F PC / 2G PD / 4F PE / 4G PF / 3G PG / 3G
Durchmesser des Brenners	16-22 mm; bis zu 35 mm Option
Mindestradius der gekrümmten Werkstückoberfläche	5000 mm
Mindestwerkstückstärke	5 mm
Horizontale Ziehkraft	350 N
Vertikale Ziehkraft	150 N
Einstellungsbereich des Querschlittens	0-35 mm oben-unten, links-rechts
Horizontale Geschwindigkeit	0-120 cm/min
Vertikale Geschwindigkeit	0-110 cm/min
Gewicht	20 kg
Schweißereinstellungsspeicher	1 (zuletzt verwendet)
Schwingungstyp	linear (0 - 100 mm)
Schwingungsmuster (Pendel)	Trapezoid, Gerade
Schwingungsbreite	0-50 mm
Schwingungsgeschwindigkeit	0-1500 mm/min
Schwingungs-Verzögerungszeit	0-5 s (bei Außen- und Mittelpunkten)
Produkt-Code (115-230 V, 50-60 Hz, plug EU)	WOZ-0482-10-20-01-0
Produkt-Code (115-230 V, 50-60 Hz, plug UK)	WOZ-0482-10-10-01-0
Produkt-Code (42 V, 50-60 Hz)	WOZ-0624-10-04-00-0

Schweißbahnen:

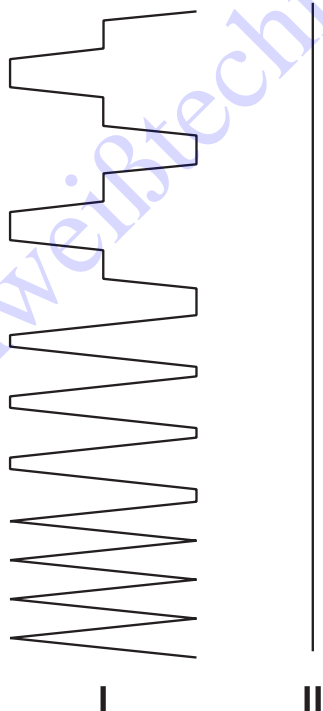

Abmessungen:

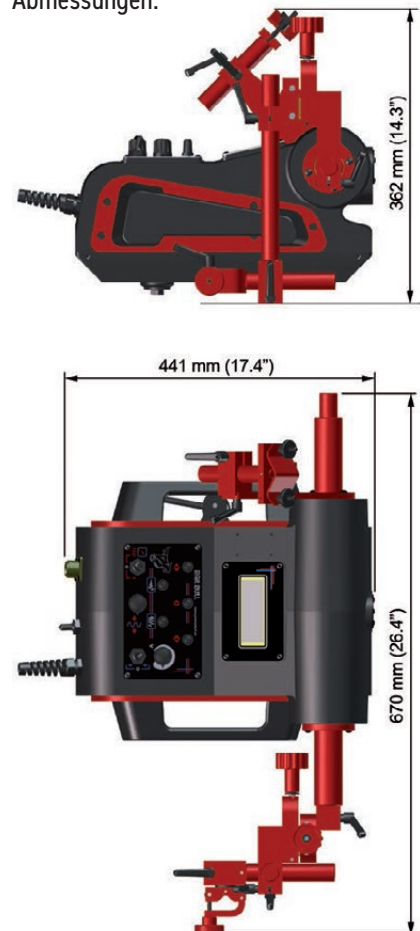

- I. Trapezoid Der Traktor fährt kontinuierlich auch im Verweilzeit-Modus. Die Schweißbahn wird durch Pendel-Geschwindigkeit bestimmt und die Verweil-Zeit in der Mitte und auf den Seiten der Schweißbahn.
- II. Gerade Der Schlitten bewegt sich kontinuierlich bei ausgeschalteten Schwingungen.

Standardzubehör:



Stromkabel 3 m



Doppelbogen-Zündkabel von 6,5 m
KBL-0466-17-00-00-0



Torch Holder Kurzstabklemmsatz
UCW-0476-20-00-00-0



Kabelanker
UCW-0482-17-00-00-0



Querschlitten-Satz
PRW-0482-11-00-00-0

Optionales Zubehör für eine Vielzahl von Anwendungen:

Länge der starre Schiene 2 m
PRW-0482-47-00-00-0

Halterung der Magneteinheit für starre Schiene
DYS-0482-21-00-00-0

Vakuüm-Moduleinheit
MST-0541-10-02-00-0

Magneteinheit schmal sechseckig
PDS-0582-10-00-02-0

Magneteinheit mit Abstandseinstellung
ZSP-0523-19-00-00-0

Magneteinheit schwenkbar
ZSP-0475-85-00-00-0

Hitzebeständige magnetische Einheit
ZSP-0475-93-00-00-0

Leichte Magneteinheit
MST-0677-00-00-00-0

Magneteinheit
ZSP-0475-92-00-00-0

Länge der halbflexiblen Schiene 2 m
Mindestens 5 m Krümmungsradius erforderlich
PRW-0482-15-05-00-0

Halbflexible Schiene verfügbar als permanenter Ring
im Radiusbereich von 1,5 m bis 5 m

Halterung der Magneteinheit für halbflexible Schiene und Hi Flex Schiene
DYS-0482-19-00-00-0

Halterung der schmalen Magneteinheit für halbflexible Schiene und Hi Flex Schiene
DYS-0582-10-00-00-0

Halterung der Vakuüm-Moduleinheit für halbflexible Schiene und Hi Flex Schiene
DYS-0541-11-01-00-0

Aluminiumabstützung für halbflexible Schiene
WSP-0541-11-02-00-0

Vakuüm-Moduleinheit
MST-0541-10-02-00-0

Magneteinheit mit Abstandseinstellung
ZSP-0523-19-00-00-0

Magneteinheit schwenkbar
ZSP-0475-85-00-00-0

Stählerne Abstützung für halbflexible Schiene
WSP-0523-12-01-00-1

Magneteinheit schmal sechseckig
PDS-0582-10-00-02-0

Hitzebeständige magnetische Einheit
ZSP-0475-93-00-00-0

Magneteinheit
ZSP-0475-92-00-00-0

Weitere Informationen über die Konfigurationen des Vakuümsystems und Komponenten von Promotech sind auf der Website des Unternehmens www.promotech.eu verfügbar

Weitere Informationen über die Konfigurationen des Vakuümsystems und Komponenten von Promotech sind auf der Website des Unternehmens www.promotech.eu verfügbar



Einstell-Werkzeug der Zahnstange
PKT-0341-13-00-00-0

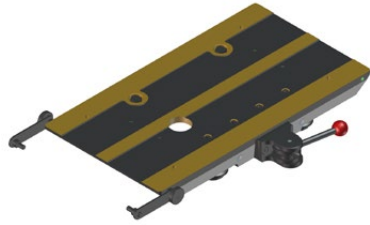

Transportbefestigung
PEP-0482-18-00-00-0



Brennerklemme 16-22 mm
ZCS-0476-06-01-00-0



Brennerklemme 22-35 mm
ZRZ-0466-19-00-00-0



Rail Bull eignet sich für Arbeiten in horizontalen und vertikalen Positionen

Der Rail Bull Schweißtraktor wird in einem Metallkasten ausgeliefert inclusive:

- Schweißschlitten
- Metallkasten
- Querschlitten-Satz
- Kurzstangen-Brennerhalter mit Klemme
- Kabelanker
- Stromkabel 3 m
- Bogenzündkabel 6,5 m
- Sechskantschlüssel 3 mm
- Sechskantschlüssel 4 mm
- Bedienungsanleitung

Rail Bull verfügt über ein benutzerfreundliches Bedienfeld



Weitere Informationen finden Sie unter www.promotech.eu



SCHWEISSTECHNIK LAMBACH

GmbH

Schweiss-, Schneid-, und Wärmetechnik - Spezialwerkstätte und Gaselager

