



SCHWEISSTECHNIK LAMBACH

GmbH

Schweiss-, Schneid-, und Wärmetechnik - Spezialwerkstätte und Gaselager



PROMOTECH®

KERNBOHREN



SPIRALBOHREN



GEWINDESCHNEIDEN



STANZEN



*smart tools
for heavy tasks*

BOHRMASCHINEN UND STANZEN

Promotech ist ein innovativer zertifizierter ISO 9001:2015 Produzent von professionellen Elektrowerkzeugen, automatisierten Schweißlösungen und Anbieter für Lösungen aus der Industrie für die strukturelle Stahlbearbeitung, Grossmaschinenhersteller, Werften und weitere metallverarbeitende Unternehmen.

Hauptproduktgruppen

- Magnetbohrmaschinen, Pneumatische Bohrmaschinen, Geleise Bohrmaschinen und Hydraulische Stanzen
- Schweißvorbereitung / stationäre und portable Anfasmaschinen für Bleche und Rohre
- Traktoren zum Schweißen und Schneiden
- Zubehör für automatisiertes Schweißen und Schneiden

Unsere Produkte:

- reduzieren die Kosten und steigern die Produktivität
- sind designt und entwickelt für eine lange Nutzung unter schweren industriellen Bedingungen
- erfüllt die Anforderungen der meisten Kunden und Märkte weltweit
- gefertigt in Polen unter den höchsten Qualitätsstandards
- beinhalten höchste Qualitätskomponenten
- werden permanent auf Qualität getestet
- eingesetzt unter den schwersten und schwierigsten Klimabedingungen und verschiedenen Einsatzbereichen



Mitglied im DVS - Deutscher Verband für Schweißen und verwandte Verfahren e. V.



American Welding Society
Supporting Company Member





Schweißtechnik Lambach GmbH
www.stt.at

BOHREN

Seiten
1-40

www.promotech.eu



BOHRMASCHINEN UND STANZEN

PNEUMATISCHE BOHRMASCHINEN



PRO-35 ADA ATEX



PRO-45/2 ATEX



PRO-200 ATEX

MAGNETBOHRMASCHINEN



PRO-36 AD



PRO-36



PRO-36 MS



PRO-36 PM



PRO-36 T3



PRO-36 AUTO

mit Gewindeschneiden



PRO-52T



PRO-72T



PRO-76T



PRO-122T



PRO-152T



PRO-40



PRO-51



PRO-62



PRO-72



PRO-76



PRO-111

SCHIENEN-KERNBOHRMASCHINEN



PRO-36R



PRO-36RH

HYDRAULISCHE STANZEN



PRO-110 HP



PRO-60 HP

Alle Informationen können ohne Ankündigung geändert werden. 21.09

PRO-36 | KOMPAKTE KERNBOHRMASCHINE



Das kompakteste Gerät, das von Promotech entwickelt wurde, und eine der kleinsten Einheiten der Welt.

Zu den herausragenden Merkmalen von PRO-36 gehören:

- ultraleichtes Gewicht
- Getriebekasten und Schiebesystem als eine Einheit
- zweckbestimmter Motor mit Schwerlast-Getriebekasten
- wartungsfreundliches Design
- wartungsfreies Schienenführungssystem

PRO-36 ist mit einer magnetischen Feldformkontrolle (MFSC) und einem Magnetkraft-Adhäsionssteuermodul (MPAC) ausgestattet.

Diese Einheiten erfassen die Haftkraft der elektromagnetischen Basis und schützen sowohl den Bediener als auch die Maschine vor der Arbeit an zu dünnen Werkstücken.



Standard-Lieferumfang:

- Magnetkernbohrmaschine
- Metall-Box
- Späneschutz/Bohrerschutz
- Kühlmittelflascheneinheit
- Sicherheitskette mit Karabinerhaken
- Innensechskantschlüssel s=4
- Bedienungsanleitung
- Standard-Versandgewicht - 16,7 kg

Ausgewähltes weiteres Zubehör:

- PDS-0110-03-00-01-0 DMP0251 Rohrbefestigung
- UKL-0440-16-00-00-0 Kühlsystem 2l
- PDS-0587-10-00-00-0 Vakuumpad
- ZSP-0587-11-00-00-0 Druckluftauswerfer

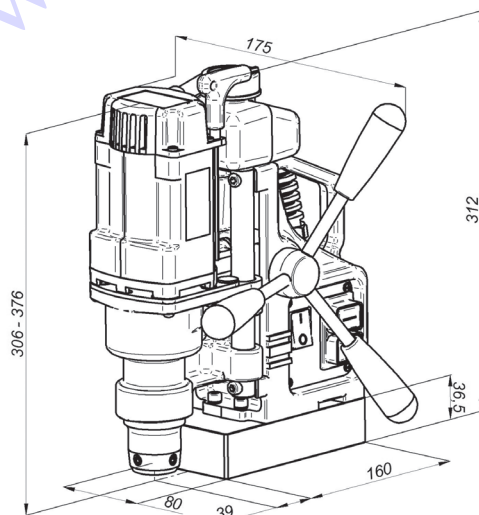

PRO-36 TECHNISCHE SPEZIFIKATION	
Motordrehzahl (unter Last)	350 U/Min.
Leistung	1020 W
Gewicht	10 kg
Max. Fräseleistung	36 mm
Maximale Bohrleistung	12 mm
Max. Senken	40 mm
Hub	70 mm
Max. Schnitttiefe	51 mm
Spannung	1~ 220-240 V, 50-60 Hz
MPAC (Magnetkraft-Adhäsionssteuermodul)	ja
MFSC (Magnetische Feldformkontrolle)	ja
Magnetische Klemmkraft (Oberfläche mit einer Dicke von 25 mm und einer Rauheit Ra = 1,25)	917 kgf (9000 N)
Abmessungen der Magnetbasis	80 x 161 x 36,5 [mm]
Min. Werkstückdicke	6 mm
Werkzeugaufnahme	19 mm (3/4") Weldon
Produktcode 220-240 V, 50-60 Hz	WRT-0440-10-20-00-0

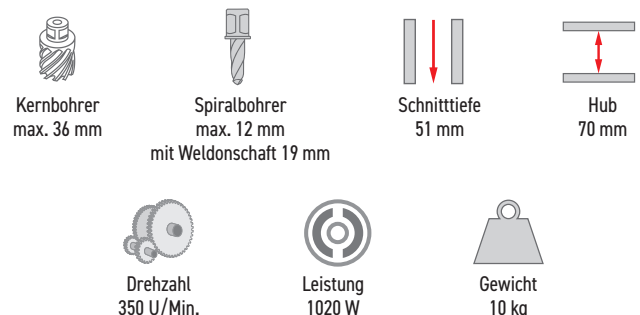



PRO-36

BOHRMASCHINEN FÜR SPEZIELLE ANWENDUNGEN



PRO-36 MS

Die Maschine mit schwenkbaren Magnetfüßen ist für den Betrieb mit konvexen (min. Durchmesser 300mm) und konkaven (min. Durchmesser 1000mm) Materialien ausgelegt. Der Magnetfüße sind mit sehr starken Neodym-Magneten ausgerüstet und benötigt keinen Strom für den Betrieb. Vier individuelle Schwenkmagnete passen sich der Oberfläche an, sodass die Maschine kein perfekt flaches Material benötigt. Zusätzlich ist jeder Magnet mit einer variablen Haltekraft ausgestattet. Dies ermöglicht eine einfache Positionierung der Maschine, während die Magnete teilweise eingerastet sind. Der Magnetfuß benötigt keinen Strom und sorgt so für mehr Sicherheit bei Stromausfall.

PRO-36 PM

Die Maschine ist ausgerüstet mit einem Permanentmagneten und bietet so Sicherheit bei Stromausfällen. Der Magnetfuß ist mit sehr starken Neodym-Magneten ausgerüstet und benötigt keinen Strom für den Betrieb. Die umschaltbare Haltekraft ermöglicht ein einfaches Positionieren, während der der Magnetfuß teilweise eingerastet ist.



PRO-36 T3

Die Maschine ist mit einem Elektromagnetfuß ausgerüstet. Sie eignet sich besonders für Stahlprofile von ab 3mm. Das einzigartige Design des Magneten ermöglicht eine optimale Verteilung des Magnetfelds, so dass die Haltekraft mit der einer doppelt so dicken Unterlage vergleichbar ist.

TECHNISCHE SPEZIFIKATION	PRO-36 MS	PRO-36 PM	PRO-36 T3
Motordrehzahl (unter Last)	350 U/Min	350 U/Min	350 U/Min
Leistung	1020 W	1020 W	1020 W
Gewicht	14 kg	13 kg	11 kg
Max. Fräsleistung	36 mm	36 mm	36 mm
Max. Bohrleistung	40 mm	40 mm </td <td>40 mm</td>	40 mm
Max. Senken	70 mm	70 mm	70 mm
Hub	35 mm	45 mm	51 mm
Spannung	1~ 220-240 V, 50-60 Hz	1~ 220-240 V, 50-60 Hz	1~ 220-240 V, 50-60 Hz
MFSC (magnetische Feldformkontrolle)	-	-	Ja
Magnetspannkraft	612 kgf (6 000 N)	612 kgf (6 000 N)	918 kgf (9 000 N)
Abmessungen der Magnetbasis	243mm × 218 mm × 96 mm	98 mm × 237 mm × 100 mm	100 mm × 200 mm × 38 mm
Min. Werkstückdicke	5 mm	5 mm	3 mm Profil-Stärke 3 - 6 mm auf vollflächige Auflage achten
Werkzeugaufnahme	19 mm (3/4") Weldon	19 mm (3/4") Weldon	19 mm (3/4") Weldon
Produktcode 220-240 V, 50-60 Hz	WRT-0440-10-20-05-4	WRT-0440-10-20-06-4	WRT-0440-10-20-04-4

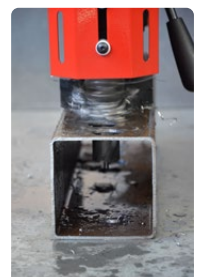
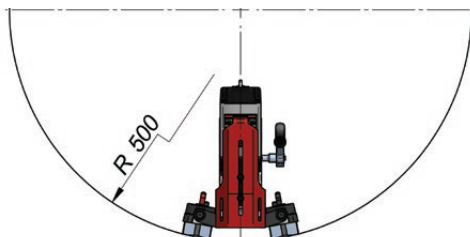
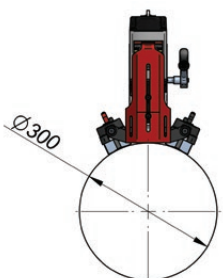

PRO-36 AD | MAG-BOHRER MIT ULTRA NIEDRIGEM PROFIL



Der PRO-36 AD ist ein Mag-Bohrer mit ultraniedrigem Profil, mit dem in engsten Bereichen gebohrt werden kann.

Ideale Lösung für alle Anwendungen in engen Bereichen, wo typische Mag-Bohrer zu groß sind.

Ein leistungsstarker Motor und eine starke elektromagnetische Basis ermöglichen das Bohren von Löchern mit einem Durchmesser von bis zu 36 mm und einer Tiefe von bis zu 30 mm.

Am PRO-36 AD können sowohl TCT- und HSS-Fräser als auch Spiralbohrer mit 19,05 mm Weldonchaft montiert werden.



Merkmale und Vorteile:

- Mag-Bohrer mit ultraniedrigem Profil und nur 176 mm Höhe
- Extrem geringes Gewicht von nur 9,5 kg
- Fräsleistung bis 36 mm
- Arbeitet auch mit Spiralbohrern mit 19,05 mm Weldonchaft
- Hub - 39 mm
- Die magnetische Feldformkontrolle (MFSC) bietet maximale Haltekraft auf dünnen Materialien
- Integrierter Späneschutz
- Der abnehmbare Vorschubhebel (mit Ratsche) kann von beiden Seiten fixiert werden
- Hebegriff für einfachen Transport
- Abkühlung mit einer Flasche

Der Standard-Set beinhaltet:

- Bohrmaschine
- Kunststoffbox
- Griff
- Griffadapter
- Führungszapfen 6,34 x 74 mm
- Führungszapfen 7,98 x 85 mm
- Sicherheitsgurt
- 5 mm Sechskantschlüssel
- Bedienungsanleitung

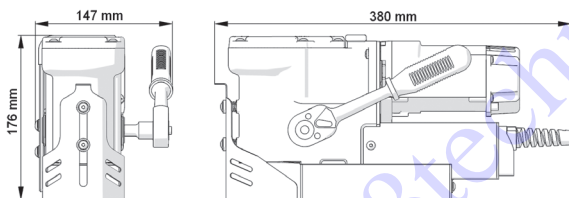

PRO-36 AD passt in die engsten Stellen



Handliche Kunststoffbox



Kompaktes Design für in der Höhe beschränkte Bereiche. Der abnehmbare Vorschubhebel (mit Ratsche) kann von beiden Seiten fixiert werden.



Max. Fräsleistung bis 36 mm.



Arbeit außerhalb von Positionen.



Hebegriff für einfachen Transport.

Optionales Zubehör:



- ZSP-0521-04-00-00
Lange Pinolenbaugruppe



- PJM-000003
Kühlmittelflasche mit Düse

Bohren mit verschiedenen Werkzeugen:

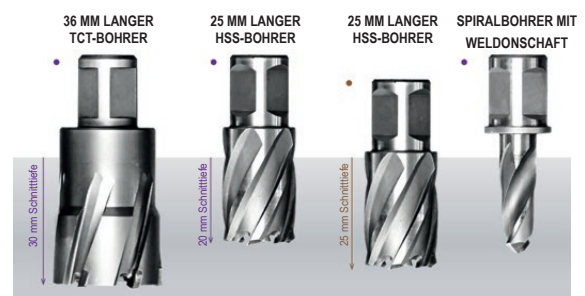

• Standard-Pinole

• Optionale lange Pinole

PRO-36 AD TECHNISCHE SPEZIFIKATION	
Motordrehzahl (unter Last)	370 U/Min. (für 230 V); 350 U/Min. (für 115 V)
Leistung	1020 W
Gewicht	9,5 kg
Max. Fräsleistung	36 mm
Max. Bohrleistung	12 mm
Max. Senken	∅ 40 mm
Hub	39 mm
Max. Schnitttiefe	30 mm mit TCT-Bohrern 20 mm mit HSS-Bohrern*
Spannung	1~ 220-240 V, 50-60 Hz
MFSC (Magnetische Feldformkontrolle)	ja
Magnetische Klemmkraft (Oberfläche mit einer Dicke von 25 mm und einer Rauheit Ra = 1,25)	908 kgf (8900 N)
Abmessungen der Magnetbasis	90 x 180 x 38.5 mm
Min. Werkstückdicke	6 mm
Werkzeugaufnahme	19 mm Weldon
Produktcode 220-240 V, 50-60 Hz	WRT-0521-10-20-01-0

* Bis zu 25 mm beim Einsatz mit einer optionalen langen Pinolenbaugruppe (ZSP-0521-04-00-00-0)



Kernbohrer:
max. 36 mm



Spiralbohrer:
max. 12 mm mit
Weldonchaft
19 mm



Schnitttiefe:
bis 30 mm



Hub:
39 mm



Drehzahl:
370 U/Min.



Leistung:
1020 W



Gewicht:
9,5 kg



PRO-36 AUTO

MAGNETBOHRER MIT AUTOMATISCHEM VORSCHUB UND LED-ÜBERWACHUNGSSYSTEM

Die neue PRO-36 AUTO ist mit einem innovativen LED-Überwachungssystem ausgestattet, das den aktuellen Bearbeitungszustand des Bohrers anzeigt und zusätzliche Sicherheits- und Diagnoseinformationen liefert.

Das Auto Feed Smart Drive System optimiert die Parameter für jeden Schneid-/Fräsvorgang, wenn der Bohrer im Automatikmodus arbeitet.

Die Bohrprozess-Steuerung wählt die effektivsten Arbeitsbedingungen basierend auf der Abhängigkeit von Motorlast, Vorschubgeschwindigkeit und dem Bereich der zulässigen Schnittparameter für einen bestimmten Werkzeugtyp und Lochdurchmesser aus.

Auf diese Weise wird die Werkzeugstandzeit sowohl von HSS- als auch von TCT-Fräsern verlängert und die Maschinenleistung verbessert.

Senken und Arbeiten an dünnen Werkstücken, wenn die LED zeigt, dass die Haltekraft gering ist (grün blinkend), sind nur im Handbetrieb möglich.

Ein Sicherheitsband schützt die Maschine bei Spannungsverlust vor dem Herabfallen.

Funktionen und Vorteile:

- LED-Überwachungssystem zeigt den aktuellen Zustand des Bohrers an und liefert Sicherheits- und Diagnoseinformationen
- LED-Überwachungssystem blinkt grün, wenn unzureichende Haftung aufgrund von z.B. einem Spalt oder zu dünnen Werkstücken festgestellt wird
- Auto Feed Smart Drive optimiert die Fräsparameter für jedes Werkzeug individuell je nach Typ (HSS oder TCT) und Bohrungsdurchmesser von 12 mm bis zu 36 mm, was die Werkzeugstandzeit erheblich verlängert.
- Neigungssensor stoppt den Motor, wenn die Maschine sich löst.
- Das Doppelführungssystem sorgt für außergewöhnliche Präzision und wartungsfreien Betrieb
- Die magnetische Feldformkontrolle (MFSC) bietet maximale Haltekraft auf dünnen Materialien
- Die automatische Vorschubsteuerung stoppt die Maschine, wenn der Bohrer durch gebohrt hat
- Schutz gegen automatischen Neustart nach dem Abschalten der Stromversorgung
- Kompaktes und präzises Design mit ultraleichtem Gewicht von 13,5 kg



LED-Überwachungssystem:

Diese innovative LED-Anzeige erzeugt Signale in grüner und roter Farbe, die den aktuellen Zustand des Bohrers anzeigen und Sicherheits- und Diagnoseinformationen liefert. Sie ermöglicht im Notfall einen schnellen Informationsaustausch zwischen der Bohrmaschine und dem Bediener.

Standard-Lieferumfang:

- Magnetkernbohrmaschine
- Metall-Box
- Sicherheitsgurt
- Kühlsystemflasche
- Späneschutz
- 4 mm Sechskantschlüssel
- Bedienungsanleitung

PRO-36 AUTO TECHNISCHE DATEN	
Motordrehzahlen	350 U/min (unter Last) 580 U/min (Leerlauf)
Leistung	1020 W
Gewicht	13.5 kg
Maximale Fräskapazität	36 mm
Max. Senken	40 mm
Hub	70 mm
Max. Schnitttiefe	51 mm
Spannung	1~ 220-240 V, 50-60 Hz
Magnetische Klemmkraft (Oberfläche mit einer Dicke von 25 mm und einer Rauheit Ra = 1,25)	917 kgf (9 000 N)
Abmessungen der Magnetbasis	80 mm × 160 mm × 38 mm
Min. Werkstückdicke	6 mm
Werkzeugaufnahme	19 mm Weldon
Produktcode 220-240 V, 50-60 Hz	WRT-0672-10-20-00-0

ZUSTAND DER MASCHINE	LED-Anzeige	Bedeutung
		Solide Oberfläche. Bereit zum Betrieb. (Einfarbig grün)
		Notstopp. Der Maschinensockel hat keinen Kontakt zur Oberfläche. (3 Rot blinkt zwischen Grün)
		Notstopp. Neigung oder Vibrationen der Maschine. (4 rote Blitze zwischen grün)
		Notstopp. Überlastung des Spindelmotors. (5 Rot blinkt zwischen Grün)
		Notstopp. Überlastung des Vorschubmotors. (6 Rot blinkt zwischen Grün)
		Schwach ausgeprägte Oberfläche. Geringe Klemmkraft. (Grün blinkend)
		Defektes Kontrollsystem. (Rot blinkt 7mal zwischen Grün)



Kernbohrer
max 36 mm



Schnitttiefe
51 mm



Hub
70 mm



Drehzahl
350 U/min



Leistung
1020 W



Gewicht
13.5 kg



Überlastschutz



Magnet-
Ablösesicherung

PRO-40 | PRAKTISCHE KERNBOHRMASCHINE



PRO 40 ist ein leichtes, schnelles und zuverlässiges Gerät, das sich auf vielen Industriemärkten weltweit bewährt hat.

Zu den herausragenden Merkmalen von PRO 40 gehören:

- kompaktes Design
- zweckbestimmter Motor mit Schwerlast-Getriebekasten
- exzellentes Gewichts-/Leistungsverhältnis

PRO 40 ist mit der neuesten Generation der elektromagnetischen Basis mit Magnetfeldform-Steuersystem (MFSC) und Magnetkraft-Adhäsionssteuermodul (MPAC) ausgestattet, welches die Haftkraft der elektromagnetischen Basis erfasst und sowohl die Maschine als auch den Bediener vor der Arbeit an Werkstücken schützt, die keinen ausreichenden Griff für die Magnetbasis gewährleisten.

Standard-Lieferumfang:

- Magnetkernbohrmaschine
- Metall-Box
- 20 mm Weldon-Welle - für Kühlung durch den Ring
- Späneschutz/Bohrerschutz
- Kühlmittelflascheneinheit
- Sicherheitskette
- Werkzeugset
- Bedienungsanleitung
- Standard-Versandgewicht - 18 kg

Ausgewähltes weiteres Zubehör:

- UCW-0260-13-00-00-0 Schnellwechsel 19 mm Weldon-Welle - für Kühlung durch den Ring
- PDS-0110-10-00-01-0 DMP0250 Rohrbefestigung
- PDS-0111-03-00-01-0 DMP0501 Rohrbefestigung
- UKL-0399-11-00-00-0 Kühlmittelflascheneinheit
- UKL-0440-16-00-00-0 Kühlsystem 2l
- LNC-0129-80-01-00-0 Sicherheitskette
- TLJ-0197-10-00-03-0 Bohrfutter-Adapter x 1/2" - 20 UNF
- UCW-000059 Bohrfutter 1,5-13 x 1/2" - 20 UNF
- UCW-000061 Bohrfutter 3-16 x 1/2" - 20 UNF
- PDS-0587-10-00-00-0 Vakuumpad
- ZSP-0587-11-00-00-0 Druckluftauswerfer

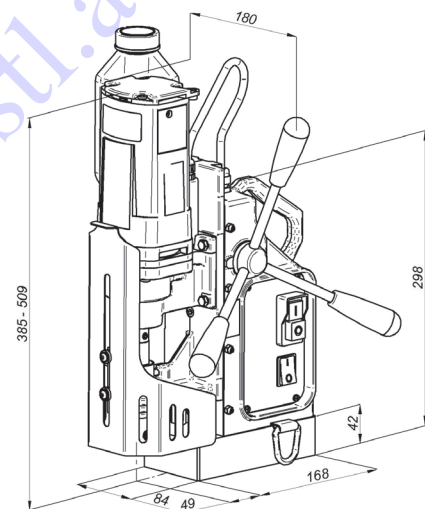

PRO-40 TECHNISCHE SPEZIFIKATION	
Motordrehzahl (unter Last)	440 U/Min.
Leistung	1100 W
Gewicht	12,7 kg
Max. Fräsleistung	40 mm
Max. Bohrleistung	16 mm
Max. Senken	40 mm
Hub	124 mm
Max. Schnitttiefe	51 mm
Spannung	1~ 220-240 V, 50-60 Hz
MPAC (Magnetkraft-Adhäsionssteuerung)	ja
MFSC (Magnetfeldformsteuerung)	ja
ESB (Energy Saving base)	ja
Magnetische Klemmkraft (Oberfläche mit einer Dicke von 25 mm und einer Rauheit Ra = 1,25)	999 kgf (9800 N)
Abmessungen der Magnetbasis	84 x 168 x 41,5 [mm]
Min. Werkstückdicke	6 mm
Werkzeugaufnahme	19 mm Weldon
Produktcode 230V/50Hz	WRT-0291-10-20-00-3

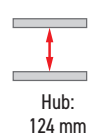



VAKUUMPAD FÜR MAG-BOHRER

Vakuumpad ist eine spezielle Art der Spannvorrichtungen für kompakte Mag-Bohrer. Es ermöglicht Magnet-Kernbohrmaschinen, Nichteisenmetalle effektiv zu bearbeiten, bei denen es unmöglich ist, die Magnet-Basis eines Bohrers direkt an das Werkstück anzupassen.

Das Vakuumpad bietet die Möglichkeit, auf nichtmagnetischen oder dünnen Oberflächen und Werkstoffen mit bestimmten Oberflächenmängeln zu bohren. Es ist für den Einsatz mit Edelstahl-, Aluminium- und dünnen Kohlenstoffstahlplatten vorgesehen.

Je nach Anforderungen und Betriebsbedingungen kann das Pad mit Vakuum- oder Druckluftversorgung betrieben werden.



Merkmale und Vorteile:

- Ermöglicht das Bohren in flachen Nichteisenwerkstoffen
- Für den Einsatz mit Mag-Bohrmodellen von Promotech: PRO-36, PRO-40, PRO-51, PRO-52T
- Enthält 2 Meter Pumpenanschlusschlauch
- 3 mögliche Konfigurationen:
 - Vakuumversorgung (Standard)
 - Druckluftversorgung (optional)

VAKUUMVERSORGUNG (Standardkonfiguration)



Tragbare Vakuumpumpe mit Sicherheitsspeicher - ideale Lösung für die Arbeit mit Vakuumpad

- AGR-0541-10-20-00-0 für 230 V
- AGR-0541-10-10-00-0 für 115 V mit UK-Stecker

TECHNISCHE SPEZIFIKATION VOM VAKUUMPAD FÜR MAG-BOHRER - VAKUUMVERSORGUNG

Manometerdruck*		-0,8 bar (-11,5 psig)
Anschluss		Schnellkupplung DN 7.2
Leistung		4 m ³ /h
Haltekraft (bei Manometerdruck von -0,8 bar / -11,5 psig)	0 m über dem Meeresspiegel 1500 m über dem Meeresspiegel	4800 N 3800 N
Minimale Werkstückdicke		5 mm
Bohrtiefe verringern		40 mm
Abmessungen		488 mm × 214 mm × 107 mm
Länge des Versorgungsschlauchs		2 m
Erforderliche Umgebungstemperatur		1-40 °C
Gewicht		7,5 kg
Produktcode		PDS-0587-10-00-00-0

* wobei 0 für atmosphärischen Druck und -1 für vollkommenes Vakuum steht



DRUCKLUFTVERSORGUNG (optionale Konfiguration)

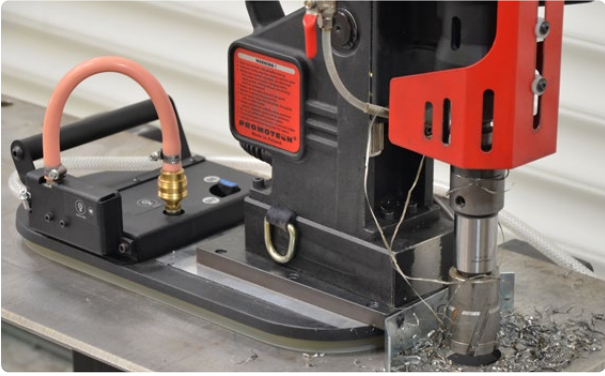

Vakuumpad mit Drucklufterjektor

Drucklufterjektor
ZSP-0587-11-00-00

Optionale Konfiguration - Druckluftversorgung

Der optionale Drucklufterjektor erzeugt Vakuum durch die hohe Strömungsgeschwindigkeit der Luft nach dem Bernoulli-Prinzip.

Das mit dem Drucklufterjektor ausgerüstete Vakuumpad kann eine effektive Lösung in zahlreichen Industrieanlagen und Werkstätten sein, in denen Druckluftrohrsysteme in großem Umfang eingesetzt werden.

TECHNISCHE SPEZIFIKATION VOM VAKUUMPAD FÜR MAG-BOHRER - DRUCKLUFTVERSORGUNG

Versorgung	6 bar (87 psi)	
Anschluss	Schnellkupplungsarmatur DN 7.2	
Luftverbrauch	4 m ³ /h	
Länge des Versorgungsschlauchs	2 m	
Haltekraft (bei Manometerdruck von -0,8 bar / -11,5 psig)	0 m über dem Meeresspiegel	4800 N
	1500 m über dem Meeresspiegel	3800 N
Erforderliche Umgebungstemperatur	1-40 °C	
Durchmesser der Versorgungsschlauchverlängerung (falls erforderlich)	8 mm	
Maximale Gesamtlänge des Versorgungsschlauchs (inklusive Versorgungsschlauchverlängerung)	10 m	



Gerätekonfigurationen

Der Einsatz eines Vakuumpads führt zur Verringerung der regelmäßigen Schnitttiefe um 40 mm.

Die maximale Schnitttiefe hängt von der verwendeten Konfiguration ab.

MAXIMALE SCHNITTIEFE [mm]	KERNBOHRER		EINGESetzte AUSTRÜSTUNG	
	Typ	Länge [mm]	Vakuumpad	Kernbohrer 50 mm Verlängerung + Führungszapfen
Entfällt	HSS	25	•	
25	HSS	25	•	•
10	HSS	50	•	
50	HSS	50	•	•
35	HSS	75	•	
50	HSS	100	•	
Entfällt	TCT	35	•	
35	TCT	35	•	•
10	TCT	50	•	
50	TCT	50	•	•
35	TCT	75	•	
50	TCT	100	•	

Produktcode	Führungszapfen Länge [mm]	Kernbohrer Typ	Bohrerlänge [mm]	Bohrdurchmesser [mm]
PLT-000020	127	HSS - Ø 6,34 mm Führungszapfen	25	12-50
PLT-000023	153	HSS - Ø 6,34 mm Führungszapfen	50	12-50
PLT-000021	140	TCT - Ø 6,34 mm Führungszapfen	35	12-17
PLT-000022	145	TCT - Ø 7,98 mm Führungszapfen	35	18-50
PLT-000023	153	TCT - Ø 6,34 mm Führungszapfen	50	12-17
PLT-000025	160	TCT - Ø 7,98 mm Führungszapfen	50	18-50

Kernbohrer 50 mm Verlängerung
Produktcode: PRD-000004
Erfordert einen Führungszapfen
(siehe Tabelle)

Führungszapfen



PRO-51 | UNIVERSAL-KERNBOHRMASCHINE

PRO 51 ist eine neue Generation von Magnetkernbohrmaschinen mit Morsekonus Nr. 2

Zu den herausragenden Funktionen von PRO 51 gehören:

- kompaktes Design
- Getriebekasten und Schiebeseite als eine Einheit
- exzellentes Gewichts-/Leistungsverhältnis
- wartungsfreundliches Design
- zweckbestimmter Motor mit Schwerlast-Getriebekasten
- wartungsfreundliches Schienenführungssystem

Diese Kernbohrmaschine ist mit der neuesten Generation der elektromagnetischen Basis mit Magnetfeldform-Steuersystem (MFSC) und Magnetkraft-Adhäsionssteuermodul (MPAC) ausgestattet, welches die Haftkraft der elektromagnetischen Basis erfasst und sowohl die Maschine als auch den Bediener vor der Arbeit an zu dünnen Werkstücken schützt.

Die einzigartige halbautomatische Bolzeneinstellung (Patent angemeldet) ermöglicht einfache, schnelle und immer korrekte Feineinstellungen ohne Expertenwissen oder Erfahrung.

Der austauschbare Spline am Ende der Ankerwelle eliminiert arbeitsaufwendige und kostenintensive Wartung des Ankers.

Die kompakte Bauweise ermöglicht es dem Bediener, sehr nahe an der Seitenwand und an den Ecken zu bohren.



Standard-Lieferumfang:

- Magnetkernbohrmaschine
- Metall-Box
- MT2-Welle mit 19 mm-Weldon-Bohrung - mit Kührling
- Späneschutz/Bohrerführung
- Kühlmittelflascheneinheit
- Sicherheitskette mit Karabinerhaken
- Werkzeugsatz mit Keil
- Bedienungsanleitung
- Standard-Versandgewicht - 26,1 kg

Ausgewähltes weiteres Zubehör:

- UCW-0285-03-00-00 Schnellexchanger AMTE2-C19/2-2
- PDS-0110-03-00-01-00 Kontinuierliche Kühlwelle mit Ring
- PDS-0111-10-00-01-00 DMP0251 Rohrbefestigung
- KNC-0399-09-00-00-00 DMP0500 Rohrbefestigung
- PDS-0587-10-00-00-00 Kühlvorrichtung für Spiralbohren
- ZSP-0587-11-00-00-00 Vakuumpad
- Druckluftauswerfer

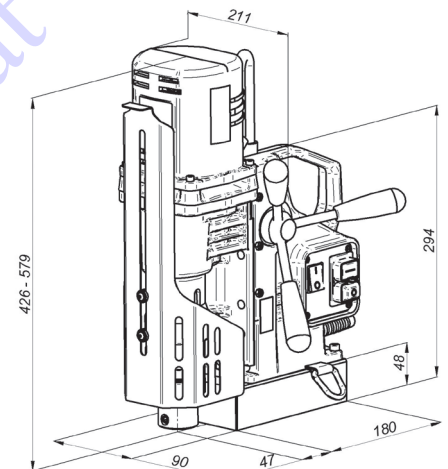

PRO-51 TECHNISCHE SPEZIFIKATION	
Motordrehzahl (unter Last)	200, 400 U/Min.
Leistung	1300 W
Gewicht	16,5 kg
Max. Fräsleistung	51 mm
Max. Bohrleistung	23 mm
Max. Senken	51 mm
Hub	153 mm
Max. Schnitttiefe	51 mm
Spannung	1- 220-240 V, 50-60 Hz
Halbautomatische Bolzeneinstellung	ja
MPAC (Magnetkraft-Adhäsionssteuerung)	ja
MFSC (Magnetfeldformsteuerung)	ja
ESB (Energy Saving Base)	ja
Magnetische Klemmkraft (Oberfläche mit einer Dicke von 25 mm und einer Rauheit Ra = 1,25)	1224 kgf (12000 N)
Abmessungen der Magnetbasis	90 x 180 x 48 mm
Min. Werkstückdicke	8 mm
Spindel	MT2
Werkzeugaufnahme	19 mm Weldon
Produktcode 220-240 V, 50-60 Hz	WRT-0399-10-20-00-0



Max
Ø 51 mm

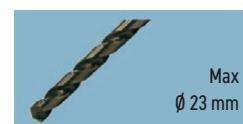

Max
Ø 23 mm



Max
Ø 51 mm



Kernbohrer:
max. 51 mm



Spiralbohrer:
max. 23 mm



Spindel:
MT2



Schnitttiefe:
51 mm



Hub:
153 mm



Drehzahl:
200, 400 U/Min.



Leistung:
1300 W



Gewicht:
16,5 kg

PRO-62 | BOHRMASCHINE MIT SCHNEIDRING



Die mit einem 19-mm-Weldon-Werkzeughalter ausgestattete PRO-62 gestattet die Verwendung von TCT- und HSS-Kernbohrern, die nur eine Nut am Umfang des Loches schneiden und in der Mitte einen festen Kern / Bolzen hinterlassen.

Der leistungsstarke 1600 W Motor ermöglicht eine Schnittleistung von bis zu 65 mm bei einer Schnitttiefe von bis zu 75 mm.

Das doppelte Schienenführungssystem ermöglicht ein wartungsfreies Arbeiten.

Funktionen und Vorteile:

- 1600 W starker Motor mit leistungsstarkem 2-Gang-Getriebe
- Wartungsfreies Schienenführungssystem durch doppelte Führungsschienen
- Innovativer intelligenter Magnet mit reduziertem Gewicht
- Starre Konstruktion verlängert die Lebensdauer der Werkzeuge
- Die magnetische Feldformkontrolle (MFSC) bietet maximale Haltekraft auf dünnen Materialien
- Das Magnetkraft-Adhäsionssteuermodul (MPAC) erfasst die Haftkraft der elektromagnetischen Basis und schützt sowohl den Bediener als auch die Maschine vor der Arbeit an zu dünnen Werkstücken
- Die Energy Saving Base (ESB) verbraucht nur 50% seiner Leistung, wenn der Motor nicht läuft
- Der Motor stoppt automatisch, wenn die Bürsten abgenutzt sind (zum Neustart des Motors müssen die Bürsten ausgetauscht werden)
- Fräsen mit HM- oder HSS- Kernbohrer
- Bohren mit Spiralbohrern (Weldonschaft)
- Großer Kühlmittelbehälter

Standard-Versand-Set:

- Bohrmaschine
- Kunststoffbox
- Kühlsystem
- Griff (3 Stück)
- Sicherheitsgurt
- 4 mm Inbusschlüssel mit Griff
- Bedienungsanleitung



Fräseleistung bis zu 65 mm

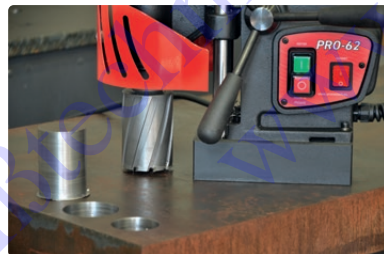

Maximale Schnitttiefe bis zu 75 mm



Abmessungen

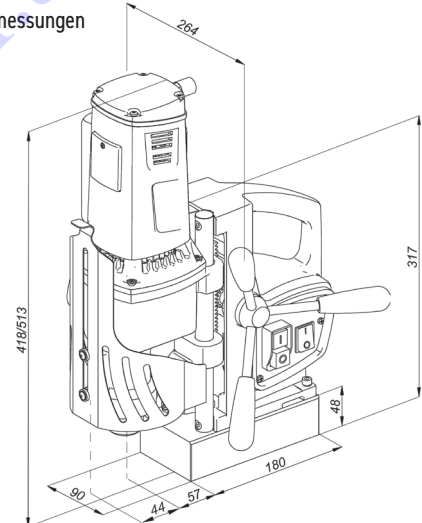

PRO-62 TECHNISCHE SPEZIFIKATION	
Motordrehzahlen (unter Last)	160 U/min (Getriebe I) 390 U/min (Getriebe II)
Leistung	1600 W
Gewicht	17 kg
Maximale Fräskapazität	65 mm
Hub	95 mm
Maximale Schnitttiefe	75 mm
Spannung	1- 220-240 V, 50-60 Hz
MPAC (Magnetkraft-Adhäsionssteuermodul)	ja
MFSC (Magnetische Feldformkontrolle)	ja
ESB (Energy Saving Base)	ja
Magnetische Klemmkraft (Oberfläche mit einer Dicke von 25 mm und einer Rauheit Ra = 1,25)	1122 kgf (11 000 N)
Abmessungen der Magnetbasis	90 mm × 180 mm × 48 mm
Min. Werkstückdicke	8 mm
Werkzeugaufnahme	19 mm Weldon
Produktcode 220-240 V, 50-60 Hz	WRT-0630-10-20-00-0

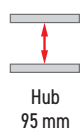



PRO-72 | ZWEI-GANG-MAGNETBOHRMASCHINE

PRO-72 ist eine leistungsstarke 2-Gang-Magnetbohrmaschine, die eine Fräskapazität von bis zu 70 mm und eine Bohrkapazität von bis zu 25 mm ermöglicht.

Dank des innovativen, leichtgewichtigen Smart-Magneten wiegt die PRO-72 nur 18,0 kg.

Die steife Konstruktion verlängert die Lebensdauer des Werkzeugs, und die halbautomatische Keiljustierung ermöglicht eine einfache, schnelle und korrekte Bedienung in wenigen Schritten.

Die PRO-72 bietet dank Magnetic Field Shape Control (MFSC) auch maximale Haltekraft auf dünnen Materialien. Die Anlage schützt sowohl die Maschine als auch den Bediener vor Arbeiten an zu dünnen Werkstücken durch die Magnetic Power Adhesion Control (MPAC).

Die PRO-72 ist außerdem mit einem Energiesparsockel (ESB) ausgestattet, der nur 50% seiner Leistung verbraucht, wenn der Motor nicht läuft.

Funktionen und Vorteile:

- Starker Motor mit leistungsstarkem 2-Gang-Getriebe
- Fräsen mit HM- oder HSS-Fräsern oder Bohren
- Starre Konstruktion verlängert die Lebensdauer der Werkzeuge
- Innovativer intelligenter Magnet mit reduziertem Gewicht
- Die magnetische Feldformkontrolle (MFSC) bietet maximale Haltekraft auf dünnen Materialien
- Das Magnetkraft-Adhäsionssteuermodul (MPAC) erfasst die Haftkraft der elektromagnetischen Basis und schützt sowohl den Bediener als auch die Maschine vor der Arbeit an zu dünnen Werkstücken
- Die Energy Saving Base (ESB) verbraucht nur 50% seiner Leistung, wenn der Motor nicht läuft
- Der Motor stoppt automatisch, wenn die Bürsten abgenutzt sind (zum Neustart des Motors müssen die Bürsten ausgetauscht werden)
- halbautomatische Keilverstellung
- Leichtbauweise

Standard-Versand-Set:

- Bohrmaschine
- Kunststoff-Koffer
- Griff (3 Stück)
- MT3-Dorn mit 19 mm Weldon-Werkzeughalterung
- Sicherheitsgurt
- Kühlsystem
- Schutzfeder für Kühlschlauch
- MT2 Drift
- 5 mm Inbusschlüssel mit Griff
- 4 mm mm Inbusschlüssel
- 2,5 mm Inbusschlüssel
- 8 mm Ringgabelschlüssel
- Bedienungsanleitung



Weiteres optionales Zubehör:

- UCW-0686-08-00-00-0 Dorn MT3 x 32 mm Weldon für Bohrdurchmesser über 60 mm bis zu 50 mm Tiefe
- PDS-0110-03-00-01-0 Rohrbefestigung DMP 251 für Rohre mit einem Durchmesser von 80-250 mm
- PDS-0111-03-00-01-0 Rohrbefestigung DMP 501 für Rohre mit einem Durchmesser von 150-500 mm
- UKL-0440-16-00-00-0 Druckkühlsystem mit einer Kapazität von 2 Litern

PRO-72 TECHNISCHE SPEZIFIKATION	
Motordrehzahlen (unter Last)	160 U/min (Getriebe I) 390 U/min (Getriebe II)
Leistung	1600 W
Gewicht	18 kg
Maximale Fräskapazität	70 mm *
Maximale Bohrleistung	25 mm
Hub	190 mm
Maximale Schnitttiefe	70 mm *
Spannung	1~220-240 V, 50-60 Hz
halbautomatische Keilverstellung	ja
MFSC - magnetische Feldformkontrolle	ja
MPAC (Magnetkraft-Adhäsionssteuermodul)	ja
ESB - Energy Saving Base	ja
Magnetische Klemmkraft (Oberfläche mit einer Dicke von 25 mm und einer Rauheit Ra = 1,25)	1122 kgf (11 000 N)
Abmessungen der Magneteinheit	92 mm x 180 mm x 54 mm
Min. Werkstückdicke	8 mm
Spindel	MT3
Werkzeughalter	19 mm Weldon
Produkt-Code 220-240 V, 50-60 Hz	WRT-0687-10-20-00-0

* Bei mehr als 60 mm einen MT3-Aufnahmedorn mit 32 mm Weldon-Werkzeughalter verwenden (UCW-0686-08-00-00-0)

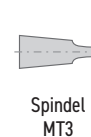
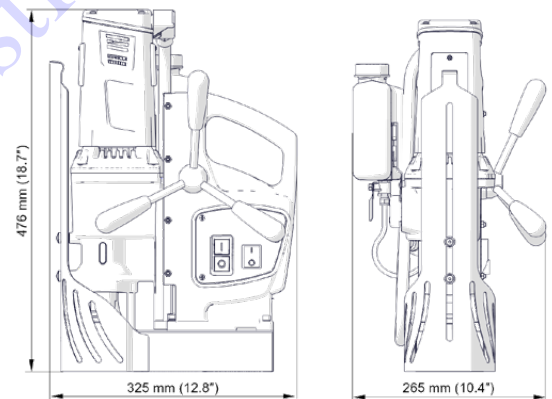

PRO-76 | INDUSTRIE-KERNBOHRMASCHINE



PRO-76 ist die neueste Multifunktionsmaschine mit Morsekonus No. 3.

Zu den herausragenden Funktionen von PRO-76 gehören:

- zweckbestimmter Motor mit Schwerlast-Getriebekasten
- Kontinuierliche Drehzahlanpassung
- Elektronisches Drehzahlstabilisierungssystem
- wartungsfreundliches Design
- Getriebekasten und Schiebeseite als eine Einheit
- wartungsfreundliches Schienenführungssystem

Der Bohrer ist mit einem Motorüberlastschutzsystem und einer stufenlosen Geschwindigkeitseinstellung ausgestattet und einem Elektronisches Drehzahlstabilisierungssystem (ESSS), das für die Stabilisierung der Motordrehzahl bei unterschiedlichen Spindelbelastungen verantwortlich ist. Ihre Präzision und Haltbarkeit werden dank des einen Gehäuses für das Getriebe und den Schieber deutlich erhöht.

Die einzigartige halbautomatische Bolzenrückschlag-Einstellung (Patent angemeldet von Promotech)

ermöglicht einfache, schnelle und korrekte Einstellungen ohne Expertenwissen oder Erfahrung. Der austauschbare Spline am Ende der Ankerwelle eliminiert arbeitsaufwendige und kostenintensive Wartung des Ankers. Das kompakte Design ermöglicht es, sehr nahe an der vertikalen Oberfläche zu bohren.

PRO-76 ist mit einer elektromagnetischen Basis mit Magnetfeldform-Steuersystem (MFSC) und Magnetkraft-Adhäsionssteuermodul (MPAC) ausgestattet, welches die Haftkraft der elektromagnetischen Basis erfasst und sowohl die Maschine als auch den Bediener vor der Arbeit an zu dünnen Werkstücken schützt.

Zum Lieferumfang des PRO-76 gehört eine MT3-Welle mit 19-mm-Weldon-Bohrung, der Bohrer mit einem Durchmesser von bis zu 60 mm (2-5/16") aufnehmen kann. Optional ist eine MT3-Welle mit 32 mm Weldon-Bohrung für Bohrer mit größeren Durchmessern erhältlich.

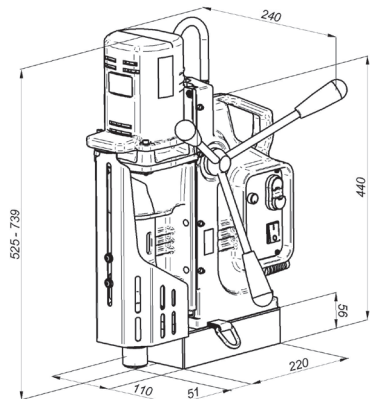

Standard-Lieferumfang:

- Magnet-Kernbohrmaschine
- Metall-Box
- MT3-Welle mit 19 mm-Bohrung - Durchgangsspindel für kontinuierliche Kühlung
- Späneschutz/Bohrerschutz
- Kühlmittelflascheneinheit, Sicherheitskette mit Karabinerhaken, Werkzeugsatz mit Keil
- Bedienungsanleitung
- Standard-Versandgewicht - 40 kg

Ausgewähltes weiteres Zubehör:

- UCW-0191-00-00-00 Durchgehende Spindel Kontinuierliche Kühlwelle MT3-32 Weldon-Bohrung
- UCW-0285-03-00-02-0 Schnellwechselkühlwelle kontinuierlich MT3-19 Weldon
- PDS-0111-03-00-01-0 DMP0501 Rohrbefestigung

PRO-76 - TECHNISCHE SPEZIFIKATION

Motordrehzahlen (unter Last)	80 ÷ 160; 210 ÷ 420 U/Min.
Leistung	1800 W
Gewicht	27 kg
Max. Fräseleistung	76 mm
Max. Bohrleistung	32 mm
Max. Senken	63 mm
Max. Gewindebohrergröße	M24 (Gewinneschneidapparat erforderlich)
Hub	225 mm
Max. Schnitttiefe	76 mm
Spannung	1~ 220-240 V, 50-60 Hz
Überlastschutz	ja
Wärme- und Überhitzungsschutz	ja
ESSS (Elektronisches Drehzahlstabilisierungssystem)	ja
Kontinuierliche Drehzahlanpassung	ja
Halbautomatische Bolzeneinstellung	ja
MPAC (Magnetkraft-Adhäsionssteuerung)	ja
MFSC (Magnetfeldformsteuerung)	ja
Magnetische Klemmkraft (Oberfläche mit einer Dicke von 25 mm und einer Rauheit Ra = 1,25)	1988 kgf (19500 N)
Abmessungen der Magnetbasis	110 x 220 x 56 mm
Mindest. Werkstückdicke	10 mm
Drehfuß (PRO-76+)	± 15°; ± 15 mm
Spindel	MT3
Werkzeugaufnahme	19 mm oder 32 mm Weldon
Produktcode 220-240 V, 50-60 Hz	WRT-0400-10-20-00-0
Produktcode 220-240 V, 50-60 Hz PRO 76+	WRT-0400-10-20-01-0

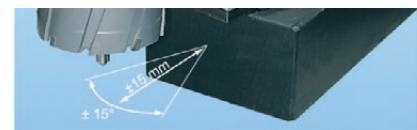

Drehfuß in Version PRO 76+



Max
Ø 76 mm



Max
Ø 32 mm

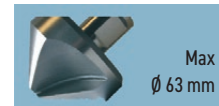

Max
Ø 63 mm



Max
M24



Kernbohrer
max. 76 mm



Spiralbohrer
max. 32 mm



Spindel
MT3



Schnitttiefe
76 mm



Hub
225 mm



Drehzahl 80-160,
210-420 U/Min.



Leistung
1800 W



Gewicht
27 kg



Wärme- und
Überhitzungsschutz



Überlastschutz



PRO-111 | LEISTUNGSSTARKE KERNBOHRMASCHINE

PRO 111 ist die neueste Generation von Hochleistungsmaschinen mit Morsekonus Nr. 4.

Zu den herausragenden Merkmalen von PRO 111 gehören:

- zweckbestimmter Motor mit leistungsstarkem 4-Gang-Getriebe
- wartungsfreundliches Design
- Getriebekasten und Schiebesystem als eine Einheit
- wartungsfreundliches Schienenführungssystem

Sie ist zum Schneiden von Löchern mit einem Durchmesser von bis zu 111 mm oder zum Bohren von Löchern mit einem Durchmesser von bis zu 47 mm vorgesehen. Sie verfügt über ein mechanisches 4-Gang-Getriebe.

PRO 111 ist auch mit einem Motorüberlastschutzsystem mit LED-Anzeige ausgestattet. Ihre Präzision und Haltbarkeit werden dank des einen Gehäuses für das Getriebe und den Schieber deutlich erhöht. Die einzigartige halbautomatische Bolzeneinstellung (Patent angemeldet) ermöglicht einfache, schnelle und immer korrekte Feineinstellungen ohne Expertenwissen oder Erfahrung. Der austauschbare Spline am Ende der Ankerwelle eliminiert arbeitsaufwendige und kostenintensive Wartung des Ankers. Das kompakte Design ermöglicht es, sehr nahe an der vertikalen Oberfläche zu bohren.

PRO 111 ist mit einer elektromagnetischen Basis mit Magnetfeldform-Steuersystem (MFSC) und Magnetkraft-Adhäsionssteuermodul (MPAC) ausgestattet, welches die Haftkraft der elektromagnetischen Basis erfasst und sowohl die Maschine als auch den Bediener vor der Arbeit an zu dünnen Werkstücken schützt. Zum Lieferumfang des PRO 111 gehört eine MT4-Welle mit Weldon-Bohrung von 19 mm, der Bohrer mit einem Durchmesser von bis zu 60 mm aufnehmen kann.

Optional ist eine MT4-Welle mit Weldon-Bohrung von 32 mm für Bohrer mit größeren Durchmessern erhältlich.



Standard-Lieferumfang:

- Magnet-Kernbohrmaschine
- Metall-Box
- MT4-Welle mit 19 mm-Bohrung - Durchgangsspindel für kontinuierliche Kühlung
- Späneschutz/Bohrerschutz
- Kühlmittelflascheneinheit
- Sicherheitskette mit Karabinerhaken, Werkzeugsatz mit Keil
- Bedienungsanleitung
- Standard-Versandgewicht - 38,2 kg

Ausgewähltes weiteres Zubehör:

- UCW-0191-02-00-00 Durchgangsspindel für kontinuierliche Kühlung AMT4-U32/4-3
- PDS-0111-03-00-01-0 DMP0501 Rohrbefestigung

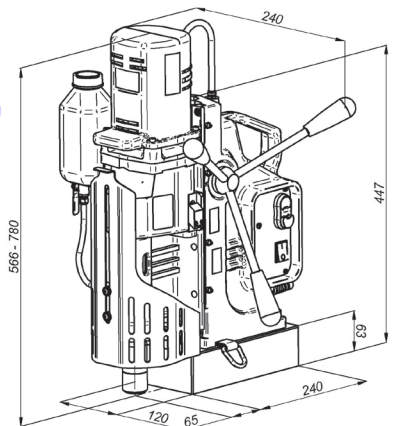

PRO 111 - TECHNISCHE SPEZIFIKATION	
Motordrehzahl (unter Last)	85/135/160/250 U/Min.
Leistung	1800 W
Gewicht	31 kg
Max. Fräsleistung	111 mm
Max. Bohrleistung	47 mm
Max. Senken	63 mm
Max. Gewindebohrergröße	M30 (Befestigung für Gewindebohren erforderlich)
Hub	230 mm
Max. Schnitttiefe	76 mm
Spannung	1~ 220-240 V, 50-60 Hz
Überlastschutz	ja
Überlast-LED-Anzeige	ja
Halbautomatische Bolzeneinstellung	ja
MPAC (Magnetkraft-Adhäsionssteuerung)	ja
MFSC (Magnetfeldformsteuerung)	ja
Magnetische Klemmkraft (Oberfläche mit einer Dicke von 25 mm und einer Rauheit Ra = 1,25)	2243 kgf (22000 N)
Abmessungen der Magnetbasis	120 x 240 x 63 (mm)
Min. Werkstückdicke	10 mm
Spindel	MT4
Werkzeugaufnahme	19 mm oder 32 mm Weldon
Produktcode 220-240 V, 50-60 Hz	WRT-0401-10-20-00-0

PRO-111 Getriebe:

- MT4 Spindel
- Hohes Drehmoment bis zu 178 Nm
- 4 starke mechanische Motordrehzahlen
- Durchgehende Spindelkühlung



Max
Ø 111 mm



Max
Ø 47 mm



Max
Ø 63 mm



M30



Kernbohrer:
max. 111 mm



Spiralbohrer:
max. 47 mm



Spindel:
MT4



Schnitttiefe:
76 mm



Hub
230 mm



Drehzahl: 85, 135,
160, 250 U/Min.



Leistung
1800 W



Gewicht:
31 kg



Overload
protection

HD-CUT | UMWELTFREUNDLICHE KÜHL-/SCHMIERPRODUKTE

HD-CUT Spray - Mehrpositionsspray für Gewindeschneiden, Bohren und Zerspanen

Eigenschaften und Vorteile:

- Mehrpositionsspray zum Bohren, Gewindeschneiden und Anfasen
- empfohlen vor allem für Arbeiten in ungewöhnlichen Positionen
- für schwer zu bearbeitende Metalle wie säurebeständiger oder rostfreier Stahl
- sorgt für einen starken und effizienten Korrosionsschutz von Werkzeugen, Werkstücken und Maschinen
- Flüssigkeit auf Wasserbasis aus einem pflanzlichen Polymer hergestellt mit hervorragenden Schmiereigenschaften
- gebrauchsfertig (muss nicht verdünnt werden)
- frei von jeglichen Lösungsmitteln auf Petroleumbasis
- weniger Dämpfe und Gerüche im Vergleich zu üblichen Produkten
- nicht brennbar
- biologisch abbaubares Schmiermittel
- weißes schäumendes Gel
- kein Geruch
- Aerosol 650 ml / Nettovolumen 400 ml
- Produktcode: PRE-0440-41-00-00-0



HD-CUT OIL 1 - tapping, drilling and machining fluid

Eigenschaften und Vorteile:

- Extrem-Hochdruck-Vollöl zum Schneiden, Bohren, Fasen, Stanzen von großen Dicken, Stanzen, Arbeiten auf rostfreien Stählen jeder Art, Gewindeschneiden, Zerspanen, Präzisionsbohren, Bohren von großen Dicken, Ziehen und Proflieren aller Stähle mit großen Dicken
- komplexe ölige Zusammensetzung für alle Operationen für schwer zu bearbeitende Metalle, wie säurebeständiger oder rostfreier Stahl, wo Festfressen und Verschleiß möglich ist schnell wirksam
- baut eine Schicht mit hoher Oberflächenspannung auf, um die Lebensdauer von Werkzeugen zu verlängern und ihr Austauschintervall zu reduzieren
- erleichtert die Bearbeitung und erhöht die Präzision
- ausgezeichnetes Produkt für manuelle Arbeiten
- Auftragen auf Werkzeuge mit einem Pinsel oder mit einem Öl
- in Standardverfahren leicht zu entfernen
- dickes dunkles Öl
- Gewicht 0,5 kg oder 1,0 kg oder 5,0 kg
- Produktcodess:
 - OLJ-0505-09-00-00-0 (0.5 kg)
 - OLJ-0505-10-00-00-0 (1.0 kg)
 - OLJ-0505-11-00-00-0 (5.0 kg)



HD-CLEAN SPRAY - Mehrzweck-Industrie-Entfetter

Eigenschaften und Vorteile:

- perfekter industrieller Reiniger für die Metallbearbeitung
- zur Beseitigung von Fetten, Ölen, Schlamm und anderen chemischen Flüssigkeiten oder Flüssigkeiten auf Erdölbasis
- perfekt geeignet für alle Entfettungsvorgänge auf allen Arten mechanischer Teilen
- nicht brennbar
- biologisch abbaubar
- Aerosol 650 ml / Nettovolumen 400 ml
- Produktcode: ZMY-0440-40-00-00-0



HD-CUT BIO - konzentrierte Mikroemulsion für verschiedene Bearbeitungsanwendungen

Eigenschaften und Vorteile:

- konzentrierte und umweltfreundliche Mikroemulsion für verschiedene Bearbeitungen und Späneentfernung
- geeignet für Kühlmittelsysteme für z.B. Bohrer, Bandsägen oder CNC-Maschinen
- bietet einen wirksamen Korrosionsschutz für Teile, Werkzeuge und Maschinen
- mit Wasser zu verdünnen
- empfohlenes Wasser-Konzentrat-Mischungsverhältnis 25-30 : 1
- weitgehend reduzierter Verbrauch im Vergleich zu üblichen Emulsionen
- mit einem Polyester mit hoher Molekulargewicht und einem hohen Viskositätsindex, was eine hohe thermische Stabilität und hervorragende Schmiermitteleigenschaft verleiht
- hoher Flammpunkt zur Reduzierung von Dämpfen
- biologisch abbaubar
- bernsteinfarbene Flüssigkeit (milchiger Aspekt bei 5% Verdünnung)
- leichter Geruch
- Nettovolumen 1000 ml
- Produkt-Code: CHL-0440-42-00-00-0

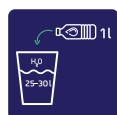



PRO-52T | UNIVERSELLE GEWINDESCHNEID- UND MAGNETBOHRMASCHINE

Die Magnetbohrmaschine PRO-52T wird zum Schneiden von Löchern und zum Gewindeschneiden verwendet. Der leistungsstarke Motor mit variabler Drehzahl ermöglicht Fräsen bis zu 50 mm und Bohren bis zu 23 mm. Der Rechts- und Linkslauf der Maschine ermöglicht mit dem neuen Promotech-Gewindesystem das Schneiden bis M20. Das Zweiganggetriebe mit stufenloser Drehzahlverstellung ermöglicht die Einstellung der optimalen Drehzahl in Abhängigkeit von Durchmesser, Stahlorte oder Werkzeugqualität. Das intelligente Drehzahlsteuerungssystem hält die Motordrehzahl unabhängig von wechselnden Lasten konstant. Die innovative 360-Grad-LED-Anzeige erleichtert den ordnungsgemäßen Betrieb der Maschine und erhöht die Arbeitssicherheit.



Linkslauf (linksdrehend)
Benutzerfreundliche Steuerung der Gewindeschneidwerkzeugfreigabe

Funktionen und Vorteile:

- Starker Motor mit leistungsstarkem 2-Gang-Getriebe
- Das elektronische Geschwindigkeitsstabilisierungssystem (ESS) hält die Geschwindigkeit unabhängig von Laständerungen stabil
- Gewindeschneiden von Durchgangs- und Sacklöchern
- Fräsen mit HM- oder HSS-Fräsern oder Bohren
- Elektronische Kupplung
- Überlast- und Überhitzungsschutz
- Starre Konstruktion verlängert die Lebensdauer der Werkzeuge
- Neigungssensor stoppt den Motor bei Maschinenabbruch
- Ein 360-Grad-Sichtkontrollsystem zeigt den aktuellen Zustand des Bohrers an und gibt Sicherheits- und Diagnoseinformationen, z. B. über abgenutzte Bürsten
- Innovativer intelligenter Magnet mit reduziertem Gewicht
- Die magnetische Feldformkontrolle (MFSC) bietet maximale Haltekraft auf dünnen Materialien
- Die Energy Saving Base (ESB) verbraucht nur 50% seiner Leistung, wenn der Motor nicht läuft
- Die halbautomatische Keiljustierung ermöglicht eine einfache, schnelle, korrekte und wiederholbare Einstellung des Gleitspiels ohne Expertenwissen oder Erfahrung
- Intuitives Bedienfeld oben auf dem Bohrer
- Großer Kühlmittelbehälter



PRO-52T TECHNISCHE DATEN	
Motordrehzahlen (unter Last)	160-250 U/min (Getriebe I) 390-580 U/min (Getriebe II)
Leistung	1600 W
Gewicht	17 kg
Maximale Fräskapazität	50 mm
Maximale Bohrleistung	23 mm
Maximale Gewindebohrergröße	M20
Hub	190 mm
Maximale Schnitttiefe	75 mm *
Spannung	1~ 220-240 V, 50-60 Hz
Überlastungsschutz	ja
Überhitzungsschutz	ja
Kontinuierliche Geschwindigkeitsanpassung	ja
ESS - elektronisches Geschwindigkeitsstabilisierungssystem	ja
halbautomatische Keilverstellung	ja
MFSC (magnetische Feldformkontrolle)	ja
ESB (Energy Saving Base)	ja
Magnet-Ablösesicherung	ja
Magnetische Klemmkraft (Oberfläche mit einer Dicke von 25 mm und einer Rauheit Ra = 1,25)	1122 kgf (11 000 N)
Abmessungen der Magnetbasis	90 mm × 180 mm × 48 mm
Min. Werkstückdicke	8 mm
Spindel	MT2
Werkzeugaufnahme	19 mm (3/4") Weldon
Produktcode 220-240 V, 50-60 Hz	WRT-0600-10-20-00-0

* Wenn mehr als 51 mm (2"), verwenden Sie AMT2-C19/2-3 Arbor (UCW-0220-00-00-04).

Kernbohrer max. 50 mm
 Spiralbohrer max. 23 mm
 Gewindeschneiden M20
 Spindel MT2
 Schnitttiefe 75 mm
 Hub 190 mm
 Drehzahl 160-250 U/min, 390-580 U/min.
 Leistung 1600 W
 Gewicht 17 kg
 Indikator für abgenutzte Bürsten
 Wärme- und Überhitzungsschutz
 Überlastschutz
 Magnet-Ablösesicherung



Durchgangsgewindebohren bis M20



Gewindeschneiden von Sacklöchern bis M20



Fräsleistung bis zu 50 mm
• Maximale Tiefe bis zu 75 mm



Bohrleistung bis zu 23 mm
• Max. Hub bis zu 190 mm

Promotech führt das Schnellwechselsystem für Gewindebohrer ein, einschließlich:



- TC - Gewindeschneidfutter mit Sicherungsmutter
- TA - Gewindeadapter für Durchgangsbohrungen
- TASC - Gewindeadapter Sicherheitskupplung für Sacklöcher
- RA - Reduktionsadapter

Standard-Versand-Set:

- Bohrmaschine
- Kunststoff-Koffer
- Griff (3 Stück)
- MT2-Dorn mit 19 mm (3/4") Weldon-Werkzeughalterung
- Sicherheitsgurt
- Kühlsystem
- Schutzfeder für Kühlschlauch
- MT2 Drift

- 6 mm Inbusschlüssel
- 5 mm Inbusschlüssel mit Griff
- 2,5 mm Inbusschlüssel
- 8 mm Ringgabelschlüssel
- Werkzeug-Box
- Verriegelungsstecker (nur bei 115 V-Version)
- Bedienungsanleitung

Weiteres optionales Zubehör:



Dorn AMT2-C19/2-3 für 75 mm Tiefenschnitt
Produktcode: UCW-0220-00-00-4



Vakuum-Pad
Produktcode: PDS-0587-10-00-00-0



Druckluftauswerfer
Produktcode: ZSP-0587-11-00-00-00-0



Rohrbefestigung DMP 251 für Rohre mit einem Durchmesser von 80-250 mm
Produktcode: PDS-0110-03-00-01-0

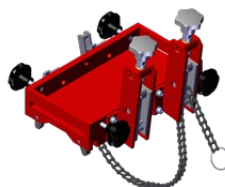

Rohrbefestigung DMP 501 für Rohre mit einem Durchmesser von 150-500 mm
Produktcode: PDS-0111-03-00-01-0



Druckkühlsystem mit einer Kapazität von 2 Litern
Produktcode: UKL-0440-16-00-00-0

Gewindeschneidwerkzeug	Gewindeschneidfutter	
	MT2-19	MT2-31
M8	TA-1 oder TASC-1	TA-1 oder TASC-1 zusammen mit dem optionalen RA 2/1
M10		
M12		
M8	TA-2 oder TASC-2	
M10		
M12		
M14		
M16		
M18		
M20		

Standard Gewindebohrerkonfiguration

Optionale Gewindebohrerkonfiguration

Abmessungen:

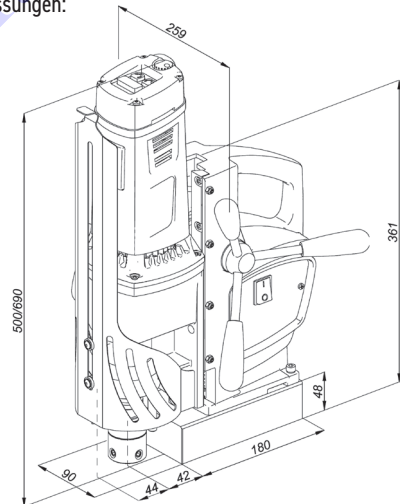



PRO-72T

VIELSEITIGE GEWINDESCHNEID- UND BOHRMASCHINE

Die PRO-72T wird zum Bohren und Gewindeschneiden verwendet.

Der leistungsstarke Motor mit variabler Drehzahl ermöglicht Fräsen bis zu 70 mm und Bohren bis zu 25 mm.

Der Rechts- und Linkslauf der Maschine ermöglicht mit dem neuen Promotech-Gewindesystem das Schneiden bis M20.

Das Zweiganggetriebe mit stufenloser Drehzahlverstellung ermöglicht die Einstellung der optimalen Drehzahl in Abhängigkeit von Durchmesser, Stahlsorte oder Werkzeugqualität.

Das intelligente Drehzahlsteuerungssystem hält die Motordrehzahl unabhängig von wechselnden Lasten konstant.

Die innovative 360-Grad-LED-Anzeige erleichtert den ordnungsgemäßen Betrieb der Maschine und erhöht die Arbeitssicherheit.

Funktionen und Vorteile:

- Starker Motor mit leistungsstarkem 2-Gang-Getriebe
- Das elektronische Geschwindigkeitsstabilisierungssystem (ESSS) hält die Geschwindigkeit unabhängig von Laständerungen stabil
- Gewindeschneiden von Durchgangs- und Sacklöchern
- Fräsen mit HM- oder HSS-Fräsern oder Bohren
- Elektronische Kupplung
- Überlast- und Überhitzungsschutz
- Starre Konstruktion verlängert die Lebensdauer der Werkzeuge
- Neigungssensor stoppt den Motor bei Maschinenabbruch
- Ein 360-Grad-Sichtkontrollsystem zeigt den aktuellen Zustand des Bohrers an und gibt Sicherheits- und Diagnoseinformationen, z. B. über abgenutzte Bürsten
- Innovativer intelligenter Magnet mit reduziertem Gewicht
- Die magnetische Feldformkontrolle (MFSC) bietet maximale Haltekraft auf dünnen Materialien
- Die Energy Saving Base (ESB) verbraucht nur 50% seiner Leistung, wenn der Motor nicht läuft
- Die halbautomatische Keiljustierung ermöglicht eine einfache, schnelle, korrekte und wiederholbare Einstellung des Gleitspiels ohne Expertenwissen oder Erfahrung
- Intuitives Bedienfeld oben auf dem Bohrer
- Großer Kühlmittelbehälter



PRO-72T TECHNISCHE DATEN	
Motordrehzahlen (unter Last)	120-190 U/min (Getriebe I) 290-450 U/min (Getriebe II)
Leistung	1600 W
Gewicht	18 kg
Maximale Fräskapazität	70 mm *
Maximale Bohrleistung	25 mm
Maximale Gewindebohrergröße	M20
Hub	190 mm
Maximale Schnitttiefe	75 mm
Spannung	1~ 220-240 V, 50-60 Hz
Überlastungsschutz	ja
Überhitzungsschutz	ja
Kontinuierliche Geschwindigkeitsanpassung	ja
ESSS - elektronisches Geschwindigkeitsstabilisierungssystem	ja
halbautomatische Keilverstellung	ja
MFSC - magnetische Feldformkontrolle	ja
ESB - Energy Saving Base	ja
Magnet-Ablösesicherung	ja
Magnetische Klemmkraft (Oberfläche mit einer Dicke von 25 mm und einer Rauheit Ra = 1,25)	1122 kgf (11 000 N)
Abmessungen der Magneteinheit	92 mm × 180 mm × 54 mm
Min. Werkstückdicke	8 mm
Spindel	MT3
Werkzeughalter	19 mm Schweißanschluss
Produkt-Code 220-240 V, 50-60 Hz	WRT-0686-10-20-00-0

Kernbohrer max. 70 mm

Spiralbohrer max. 25 mm

Gewindeschneiden M20

Spindel MT3

Schnitttiefe 75 mm

Hub 190 mm

Drehzahl 120-190 U/min
290-450 U/min

Leistung 1600 W

Gewicht 18 kg

Indikator für abgenutzte Bürsten

Wärme- und Überhitzungsschutz

Überlastschutz

Magnet-Ablösesicherung

* Bei mehr als 60 mm einen MT3-Aufnahmedorn mit 32 mm Weldon-Werkzeughalter verwenden (UCW-0686-08-00-00-0)



Gewindeschneiden von Durchgangsbohrungen bis M20



Gewindeschneiden von Sacklöchern bis M20



Fräsleistung bis zu 70 mm
Maximale Tiefe bis zu 75 mm



Bohrleistung bis zu 25 mm
Max. Hub bis zu 190 mm

PRO-72T - Verfügbare Gewindebohrer-Konfigurationen

Gewindeschneidwerkzeug	Gewindeschneidfutter	
	MT3-19	MT3-31
M8	TA-1 oder TASC-1	TA-1 oder TASC-1 zusammen mit dem optionalen RA 2/1
M10		
M12		
M8	TA-2 oder TASC-2	
M10		
M12		
M14		
M16		
M18		
M20		
Standard-Gewindebohrer-Konfiguration		Optionale-Gewindebohrer-Konfiguration

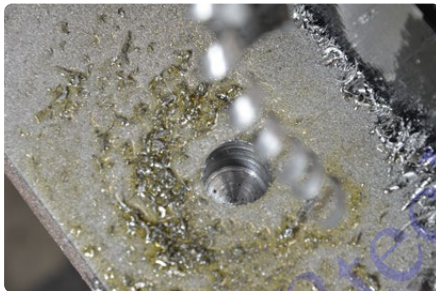

Abmessungen:

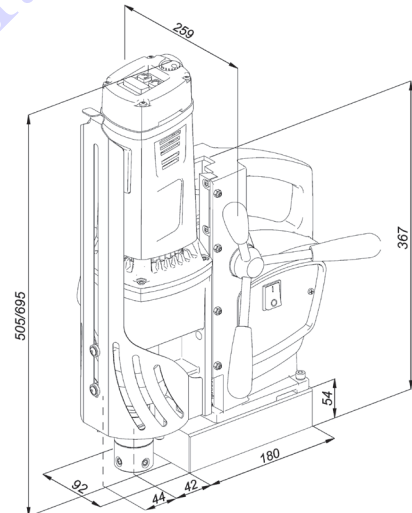

Standard-Versand-Set:

- Bohrmaschine
- Kunststoff-Koffer
- Griff (3 Stück)
- MT3-Dorn mit 19 mm Weldon-Werkzeughalterung
- Sicherheitsgurt
- Kühlsystem
- Schutzfeder für Kühlschlauch
- MT2 Drift
- 5 mm Inbusschlüssel mit Griff
- 4 mm mm Inbusschlüssel
- 2,5 mm Inbusschlüssel
- 8 mm Ringgabelschlüssel
- Bedienungsanleitung

Weiteres optionales Zubehör:



Rohrbefestigung DMP 251 für Rohre mit einem Durchmesser von 80-250 mm
Produkt-Code: PDS-0110-03-00-01-0



Rohrbefestigung DMP 501 für Rohre mit einem Durchmesser von 150-500 mm
Produkt-Code: PDS-0111-03-00-01-0



Dorn MT3 x 32 mm Weldon für Bohrdurchmesser über 60 mm bis zu 50 mm Tiefe
Produkt-Code: UCW-0686-08-00-00-0



Druckkühlsystem mit einer Kapazität von 2 Litern
Produkt-Code: UKL-0440-16-00-00-0



PRO-76T | MULTIFUNKTION-KERNBOHRMASCHINE

PRO-76T ist die neueste Multifunktionsmaschine mit Morsekonus No. 3, das dank Links- und Rechtsdrehungen imstande ist, auch Gewindegewindearbeiten auszuführen. Der Bohrer ist mit einem Motorüberlastschutzsystem und einer stufenlosen Geschwindigkeitseinstellung ausgestattet, die in zwei Geschwindigkeitsbereichen arbeitet. Darüber hinaus verfügt es über ein Elektronisches Drehzahlstabilisierungssystem (ESSS), das für die Stabilisierung der Motordrehzahl bei unterschiedlichen Spindelbelastungen verantwortlich ist. Ihre Präzision und Haltbarkeit werden dank des einen Gehäuses für das Getriebe und den Schieber deutlich erhöht.

Die einzigartige halbautomatische Bolzenrückschlag-Einstellung (Patent angemeldet von Promotech) ermöglicht einfache, schnelle und korrekte Einstellungen ohne Expertenwissen oder Erfahrung. Der austauschbare Spline am Ende der Ankerwelle eliminiert arbeitsaufwendige und kostenintensive Wartung des Ankers. Das kompakte Design ermöglicht es, sehr nahe an der vertikalen Oberfläche zu bohren.

PRO-76T ist mit einer elektromagnetischen Basis mit Magnetfeldform-Steuersystem (MFSC) und Magnetkraft-Adhäsionssteuermodul (MPAC) ausgestattet, welches die Haftkraft der elektromagnetischen Basis erfasst und sowohl die Maschine als auch den Bediener vor der Arbeit an zu dünnen Werkstücken schützt.

Zum Lieferumfang des PRO-76T gehört eine MT3-Welle mit 19-mm-Weldon-Bohrung, der Bohrer mit einem Durchmesser von bis zu 60 mm aufnehmen kann. Optional ist eine MT3-Welle mit 32 mm Weldon-Bohrung für Bohrer mit größeren Durchmessern erhältlich.

PRO-76T kann auch als PRO 76T+ mit einem Drehfuß bestellt werden.



Standard-Lieferumfang:

- Magnet-Kernbohrmaschine
- Metall-Box
- MT3-Welle mit 19 mm-Bohrung - Durchgangsspindel für kontinuierliche Kühlung
- Späneschutz/Bohrerschutz
- Kühlmittelflascheneinheit, Sicherheitskette mit Karabinerhaken, Werkzeugsatz mit Keil
- Bedienungsanleitung
- Standard-Versandgewicht - 40 kg

Ausgewähltes weiteres Zubehör:

- UCW-0191-00-00-00 Durchgehende Spindel Kontinuierliche Kühllwelle MT3-32 Weldon-Bohrung
- UCW-0285-03-00-02-0 Schnellwechselkühllwelle kontinuierlich MT3-19 Weldon
- PDS-0111-03-00-01-0 DMP0501 Rohrbefestigung
- UKL-0440-16-00-00-0 Druckkühlsystem 21

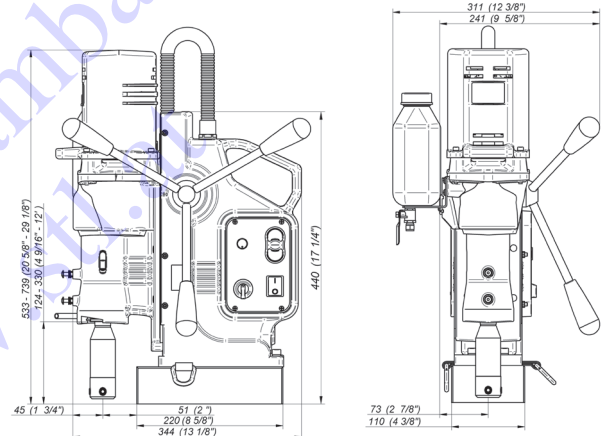

PRO 76T - TECHNISCHE SPEZIFIKATION	
Motordrehzahlen (unter Last)	80 ÷ 160; 210 ÷ 420 U/Min.
Leistung	1800 W
Gewicht	27 kg
Max. Fräisleistung	76 mm (3")
Max. Bohrleistung	32 mm
Max. Senken	63 mm
Max. Gewindebohrergröße	M24
Hub	225 mm
Max. Schnitttiefe	76 mm
Spannung	1- 220-240 V, 50-60 Hz
Wärme- und Überhitzungsschutz	ja
Überlastschutz	ja
ESSS (Elektronisches Drehzahlstabilisierungssystem)	ja
Kontinuierliche Drehzahlanpassung	ja
Halbautomatische Bolzeneinstellung	ja
MPAC (Magnetkraft-Adhäsionssteuerung)	ja
MFSC (Magnetfeldformsteuerung)	ja
Magnetische Klemmkraft (Oberfläche mit einer Dicke von 25 mm und einer Rauheit Ra = 1,25)	1988 kgf (19500 N)
Abmessungen der Magnetbasis	110 x 220 x 56 mm;
Drehfuß (PRO-76T+)	± 15°; ± 15 mm
Mindest. Werkstückdicke	10 mm
Spindel	MT3
Werkzeugaufnahme	19 mm oder 32 mm Weldon
Produkt-Code 220-240 V, 50-60 Hz mit Drehfuß	WRT-0473-10-20-00-1

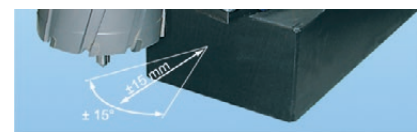

Drehfuß in Version PRO 76T+



Kernbohrer: max. 76 mm	Spiralbohrer: max. 32 mm	Gewindegewinde-schneiden: M24	Spindel: MT3	Schnitttiefe: 76 mm	Hub: 225 mm
Drehzahl: 80-160, 210-420 U/Min.	Leistung: 1800 W	Gewicht: 27 kg	Wärme- und Überhitzungsschutz	Überlastschutz	

GEWINDESCHNEIDZUBEHÖR FÜR BOHRMASCHINEN



Promotech führt das Schnellwechselsystem für Gewindebohrer ein, einschließlich einer breiten Palette von Zubehör:



- TC - Gewindegewindeschneidfutter MT2, MT3, MT4 mit Sicherungsmutter (insgesamt 8 Modelle)
Unsere Gewindegewindeschneidfutter sind mit verschiedenen Bohrmaschinen kompatibel. Wir empfehlen jedoch, die Gewindegewindeschneidfutter mit den Bohrern der Marke Promotech PRO-52T, PRO-122T und PRO-152T zu verwenden, um die Vorteile der angezogenen Sicherungsmutter voll auszuschöpfen.
- TA - Gewindeadapter ohne Sicherheitskupplung für Gewindewerkzeuge Größe M3 bis M42 für Durchgangsbohrungen (insgesamt 26 Modelle)
- TASC - Gewindeadapter mit Sicherheitskupplung für Gewindewerkzeuge der Größen M3 bis M42 für Sacklöcher (insgesamt 26 Modelle)
- RA - Reduzieradapter zur Erweiterung des Umfangs von Gewindewerkzeugen für den Einsatz mit bestimmten Gewindebohrfutter (insgesamt 5 Modelle)

Das Gewindebohrerzubehör von Promotech auf einen Blick

TC - Gewindegewindeschneidfutter Produkt-Code		Gewindebohradapter sowohl für TA- als auch für TASC-Typen (anwendbar für metrische und zöllige Gewinde)			
		19 mm [1]	31 mm [2]	48 mm [3]	60 mm [4]
MT2	OPR-0584-06-00-00-1	●	N/A	N/A	N/A
	OPR-0584-10-00-00-1	nur mit RDC-000008	●	N/A	N/A
MT3	OPR-0584-11-00-00-1	●	N/A	N/A	N/A
	OPR-0584-08-00-00-1	nur mit RDC-000008	●	N/A	N/A
	OPR-0584-02-00-00-1	nur mit RDC-000009	nur mit RDC-000010	●	N/A
MT4	OPR-0584-09-00-00-1	nur mit RDC-000008	●	N/A	N/A
	OPR-0584-04-00-00-1	nur mit RDC-000009	nur mit RDC-000010	●	N/A
	OPR-0584-07-00-00-1	N/A	nur mit RDC-000011	nur mit RDC-000012	●

TC - Gewindegewindeschneidfutter mit Sicherungsmuttern

Produkt-Code	Typ	Beschreibung
OPR-0584-06-00-00-1	MT2-19	Gewindegewindeschneidfutter MT2 x 19 mm
OPR-0584-10-00-00-1	MT2-31	Gewindegewindeschneidfutter MT2 x 31 mm
OPR-0584-11-00-00-1	MT3-19	Gewindegewindeschneidfutter MT3 x 19 mm
OPR-0584-08-00-00-1	MT3-31	Gewindegewindeschneidfutter MT3 x 31 mm
OPR-0584-02-00-00-1	MT3-48	Gewindegewindeschneidfutter MT3 x 48 mm
OPR-0584-09-00-00-1	MT4-31	Gewindegewindeschneidfutter MT4 x 31 mm
OPR-0584-04-00-00-1	MT4-48	Gewindegewindeschneidfutter MT4 x 48 mm
OPR-0584-07-00-00-1	MT4-60	Gewindegewindeschneidfutter MT4 x 60 mm





Gewindefutter mit Sicherungsmutter

Lieferumfang
Gewindefutter
inkl. HD-CUT OIL1



Durchgangsgewindebohren bis M42

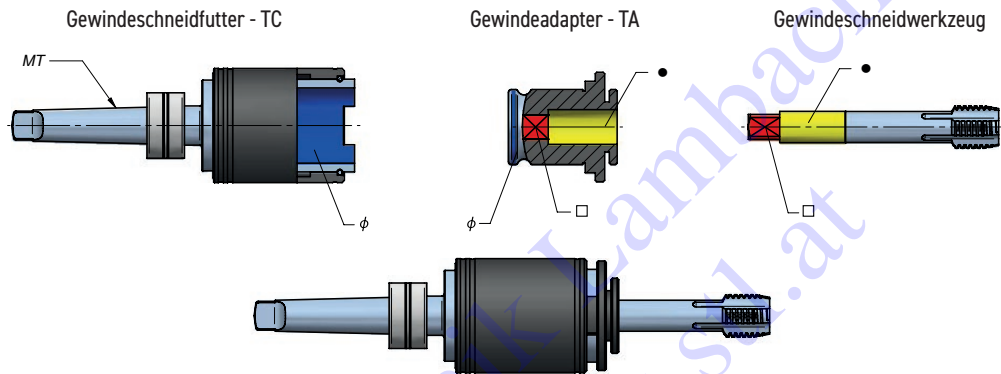

TA - Gewindeformeradapter

Produkt-Code	Typ	Beschreibung	Ø [mm]	Gewindebohrergröße	● [mm]	□ [mm]
WKL-00066	TA-1	Gewindeformeradapter 19 mm x M3	19	M3	3,5	2,7
WKL-00067	TA-1	Gewindeformeradapter 19 mm x M4	19	M4	4,5	3,4
WKL-00068	TA-1	Gewindeformeradapter 19 mm x M5/M6	19	M5, M6	6	4,9
WKL-00069	TA-1	Gewindeformeradapter 19 mm x M8	19	M8	8	6,2
WKL-00070	TA-1	Gewindeformeradapter 19 mm x M10	19	M10	10	8
WKL-00071	TA-1	Gewindeformeradapter 19 mm x M12	19	M12	9	7
WKL-00072	TA-2	Gewindeformeradapter 31 mm x M8	31	M8	8	6,2
WKL-00073	TA-2	Gewindeformeradapter 31 mm x M10	31	M10	10	8
WKL-00074	TA-2	Gewindeformeradapter 31 mm x M12	31	M12	9	7
WKL-00075	TA-2	Gewindeformeradapter 31 mm x M14	31	M14	11	9
WKL-00076	TA-2	Gewindeformeradapter 31 mm x M16	31	M16	12	9
WKL-00077	TA-2	Gewindeformeradapter 31 mm x M18	31	M18	14	11
WKL-00078	TA-2	Gewindeformeradapter 31 mm x M20	31	M20	16	12
WKL-00079	TA-3	Gewindeformeradapter 48 mm x M14	48	M14	11	9
WKL-00080	TA-3	Gewindeformeradapter 48 mm x M16	48	M16	12	9
WKL-00081	TA-3	Gewindeformeradapter 48 mm x M18	48	M18	14	11
WKL-00082	TA-3	Gewindeformeradapter 48 mm x M20	48	M20	16	12
WKL-00083	TA-3	Gewindeformeradapter 48 mm x M22/M24	48	M22, M24	18	14,5
WKL-00084	TA-3	Gewindeformeradapter 48 mm x M27	48	M27	20	16
WKL-00085	TA-3	Gewindeformeradapter 48 mm x M30	48	M30	22	18
WKL-00086	TA-4	Gewindeformeradapter 60 mm x M24	60	M24	18	14,5
WKL-00087	TA-4	Gewindeformeradapter 60 mm x M27	60	M27	20	16
WKL-00088	TA-4	Gewindeformeradapter 60 mm x M30	60	M30	22	18
WKL-00089	TA-4	Gewindeformeradapter 60 mm x M33	60	M33	25	20
WKL-00090	TA-4	Gewindeformeradapter 60 mm x M36	60	M36	28	22
WKL-00091	TA-4	Gewindeformeradapter 60 mm x M42	60	M42	32	24

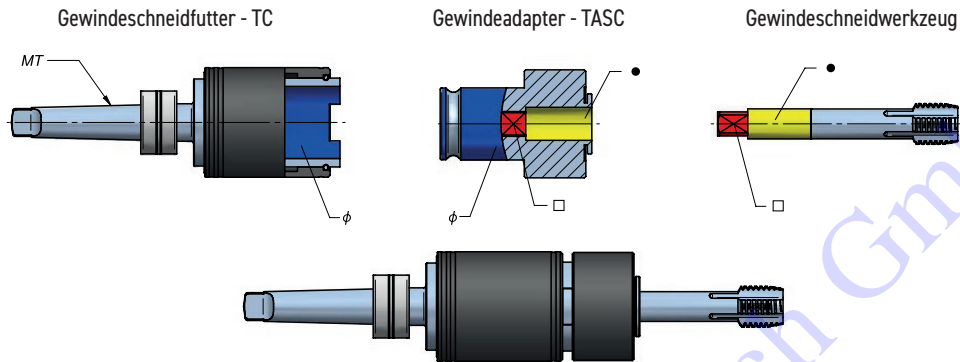
Gewindegewinde von Sacklöchern bis M33

TASC - Gewindegewindeformer mit Sicherheitskupplung

Produkt-Code	Typ	Beschreibung	Ø [mm]	Gewindebohrergröße	● [mm]	□ [mm]
WKL-000092	TASC-1	Gewindegewindeadapter mit Sicherheitskupplung 19 mm x M3	19	M3	3,5	2,7
WKL-000093	TASC-1	Gewindegewindeadapter mit Sicherheitskupplung 19 mm x M4	19	M4	4,5	3,4
WKL-000094	TASC-1	Gewindegewindeadapter mit Sicherheitskupplung 19 mm x M5/M6	19	M5, M6	6	4,9
WKL-000095	TASC-1	Gewindegewindeadapter mit Sicherheitskupplung 19 mm x M8	19	M8	8	6,2
WKL-000098	TASC-1	Gewindegewindeadapter mit Sicherheitskupplung 19 mm x M10	19	M10	10	8
WKL-000099	TASC-1	Gewindegewindeadapter mit Sicherheitskupplung 19 mm x M12	19	M12	9	7
WKL-000100	TASC-2	Gewindegewindeadapter mit Sicherheitskupplung 31 mm x M8	31	M8	8	6,2
WKL-000101	TASC-2	Gewindegewindeadapter mit Sicherheitskupplung 31 mm x M10	31	M10	10	8
WKL-000102	TASC-2	Gewindegewindeadapter mit Sicherheitskupplung 31 mm x M12	31	M12	9	7
WKL-000103	TASC-2	Gewindegewindeadapter mit Sicherheitskupplung 31 mm x M14	31	M14	11	9
WKL-000104	TASC-2	Gewindegewindeadapter mit Sicherheitskupplung 31 mm x M16	31	M16	12	9
WKL-000105	TASC-2	Gewindegewindeadapter mit Sicherheitskupplung 31 mm x M18	31	M18	14	11
WKL-000106	TASC-2	Gewindegewindeadapter mit Sicherheitskupplung 31 mm x M20	31	M20	16	12
WKL-000107	TASC-3	Gewindegewindeadapter mit Sicherheitskupplung 48 mm x M14	48	M14	11	9
WKL-000108	TASC-3	Gewindegewindeadapter mit Sicherheitskupplung 48 mm x M16	48	M16	12	9
WKL-000109	TASC-3	Gewindegewindeadapter mit Sicherheitskupplung 48 mm x M18	48	M18	14	11
WKL-000110	TASC-3	Gewindegewindeadapter mit Sicherheitskupplung 48 mm x M20	48	M20	16	12
WKL-000111	TASC-3	Gewindegewindeadapter mit Sicherheitskupplung 48 mm x M22/M24	48	M22, M24	18	14,5
WKL-000112	TASC-3	Gewindegewindeadapter mit Sicherheitskupplung 48 mm x M27	48	M27	20	16
WKL-000113	TASC-3	Gewindegewindeadapter mit Sicherheitskupplung 48 mm x M30	48	M30	22	18
WKL-000114	TASC-4	Gewindegewindeadapter mit Sicherheitskupplung 60 mm x M24	60	M24	18	14,5
WKL-000115	TASC-4	Gewindegewindeadapter mit Sicherheitskupplung 60 mm x M27	60	M27	20	16
WKL-000116	TASC-4	Gewindegewindeadapter mit Sicherheitskupplung 60 mm x M30	60	M30	22	18
WKL-000117	TASC-4	Gewindegewindeadapter mit Sicherheitskupplung 60 mm x M33	60	M33	25	20
WKL-000118	TASC-4	Gewindegewindeadapter mit Sicherheitskupplung 60 mm x M36	60	M36	28	22
WKL-000119	TASC-4	Gewindegewindeadapter mit Sicherheitskupplung 60 mm x M42	60	M42	32	24

RA - Reduktionsadapter

Produkt-Code	Typ	Beschreibung
RDC-000008	RA 2/1	Reduzieradapter 2/1 (31 mm / 19 mm)
RDC-000009	RA 3/1	Reduzieradapter 3/1 (48 mm / 19 mm)
RDC-000010	RA 3/2	Reduzieradapter 3/2 (48 mm / 31 mm)
RDC-000011	RA 4/2	Reduzieradapter 4/2 (60 mm / 31 mm)
RDC-000012	RA 4/3	Reduzieradapter 4/3 (60 mm / 48 mm)





PRO-122T | INDUSTRIELLE GEWINDESCHNEID - UND MAGNETBOHRMASCHINE

Die Magnetbohrmaschine PRO-122T wurde für industrielle Bohrungs- und Gewindegewandlungen entwickelt. Der leistungsstarke Verstellmotor ermöglicht Fräseleistungen bis zu 120 mm und Bohrleistungen bis zu 31,75 mm. Der Rechts- und Linkslauf der Maschine ermöglicht mit dem neuen Promotech-Gewindesystem das Schneiden bis M30. Vierganggetriebe mit stufenloser Drehzahlverstellung ermöglicht die Einstellung der optimalen Drehzahl in Abhängigkeit von Durchmesser, Stahlsorte oder Werkzeugqualität. Das intelligente Drehzahlsteuerungssystem hält die Motordrehzahl unabhängig von wechselnden Lasten konstant. Die innovative 360-Grad-LED-Anzeige erleichtert den ordnungsgemäßen Betrieb der Maschine und erhöht die Arbeitssicherheit.

Funktionen und Vorteile:

- Der stärkste Motor seiner Klasse (unter den MT3-Bohrern) mit Hochleistungs-4-Gang-Getriebe
- Das elektronische Geschwindigkeitsstabilisierungssystem (ESSS) hält die Geschwindigkeit unabhängig von Laständerungen stabil
- Gewindegewandlungen von Durchgangs- und Sacklöchern
- Fräsen mit HM- oder HSS-Fräsern oder Bohren
- Elektronische Kupplung
- Überlast- und Überhitzungsschutz
- Starre Konstruktion verlängert die Lebensdauer der Werkzeuge
- Neigungssensor stoppt den Motor bei Maschinenabbruch
- Ein 360-Grad-Sichtkontrollsystem zeigt den aktuellen Zustand des Bohrers an und gibt Sicherheits- und Diagnoseinformationen, z. B. über abgenutzte Bürsten
- Innovativer intelligenter Magnet mit reduziertem Gewicht
- Die magnetische Feldformkontrolle (MFSC) bietet maximale Haltekraft auf dünnen Materialien
- Die Energy Saving Base (ESB) verbraucht nur 50% seiner Leistung, wenn der Motor nicht läuft
- Die halbautomatische Keiljustierung ermöglicht eine einfache, schnelle, korrekte und wiederholbare Einstellung des Gleitspiels ohne Expertenwissen oder Erfahrung
- Intuitives Bedienfeld oben auf dem Bohrer
- Großer Kühlmittelbehälter



PRO-122T TECHNISCHE SPEZIFIKATION	
Motordrehzahlen (unter Last)	75-110 U/min (Gang I) 135-200 U/min (Gang II) 220-320 U/min (Getriebe III) 390-570 U/min (Getriebe IV)
Leistung	2300 W
Gewicht	25 kg
Maximale Fräskapazität	120 mm*
Maximale Bohrleistung	31,75 mm
Maximale Gewindebohrergröße	M30
Hub	225 mm
Maximale Schnitttiefe	225 mm
Spannung	1- 220-240 V, 50-60 Hz
Überlastungsschutz	ja
Überhitzungsschutz	ja
Kontinuierliche Geschwindigkeitsanpassung	ja
ESSS (elektronisches Geschwindigkeitsstabilisierungssystem)	ja
halbautomatische Keilverstellung	ja
MFSC (magnetische Feldformkontrolle)	ja
ESB (Energy Saving Base)	ja
Magnet-Ablösesicherung	ja
Magnetische Klemmkraft (Oberfläche mit einer Dicke von 25 mm und einer Rauheit Ra = 1,25)	1835 kgf (18 000 N)
Abmessungen der Magnetbasis	110 mm x 220 mm x 50 mm
Min. Werkstückdicke	10 mm
Spindel	MT3
Werkzeugaufnahme	19 mm oder 32 mm Weldon
Produktcode 220-240 V, 50-60 Hz	WRT-0563-10-20-00-0

* Wenn mehr als 60 mm, verwenden Sie einen MT3-Dorn mit 32 mm Weldon-Werkzeughalter (UCW-0563-22-00-00-0).

PRO-122T - Verfügbare Gewindebohrerkonfigurationen



Fräskapazität bis zu 120 mm



Bohrleistung bis zu 31,75 mm
Max. Hub bis zu 225 mm

Gewinde-schneidwerkzeug	Gewindeschneidfutter		
	MT3-19	MT3-31	MT3-48
M8	TA-1 oder TASC-1	TA-1 oder TASC-1 zusammen mit dem optionalen RA 2/1	TA-1 oder TASC-1 zusammen mit dem optionalen RA 3/1
M10			
M12			
M8	TA-2 oder TASC-2		TA-2 oder TASC-2 zusammen mit dem optionalen RA 3/2
M10			
M12			
M14			
M16			
M18			
M20	TA-3 oder TASC-3		
M14			
M16			
M18			
M20			
M22, M24			
M27			
M30			
	Standard Gewindebohrerkonfiguration	Optionale Gewindebohrerkonfiguration	

Durchgangsgewindebohren bis M30

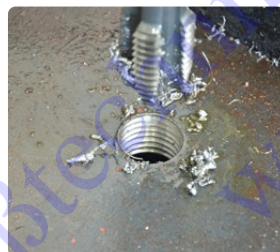

Sacklochgewinde bis M30



Abmessungen:

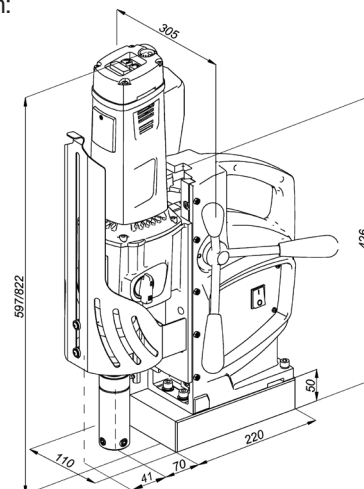

Standard-Versand-Set:

- Bohrmaschine
- Metalldose
- Griff (3 Stück)
- MT3-Dorn mit 19 mm Weldon-Werkzeughalterung
- Sicherheitsgurt
- Kühlsystem
- Schutzfeder für Kühlschlauch
- MT3 Drift
- 6 mm Inbusschlüssel
- 5 mm Inbusschlüssel mit Griff
- 2,5 mm Inbusschlüssel
- 8 mm Ringgabelschlüssel
- Werkzeugdose
- Verriegelungsstecker (nur bei 115 V-Version)
- Bedienungsanleitung



Maximale Schnitttiefe bis zu 100 mm



PRO-152T | SCHWERE GEWINDESCHNEID - UND MAGNETBOHRMASCHINE

Die Magnetbohrmaschine PRO-152T ist für die Herstellung großer Löcher und sehr großer Gewindebohrungen konzipiert. Der leistungsstarke Verstellmotor ermöglicht Fräseleistungen bis zu 150 mm und Bohrleistungen bis zu 47 mm. Der Rechts- und Linkslauf der Maschine ermöglicht mit dem neuen Promotech-Gewindesystem das Schneiden bis M42. Vierganggetriebe mit stufenloser Drehzahlverstellung ermöglicht die Einstellung der optimalen Drehzahl in Abhängigkeit von Durchmesser, Stahlart oder Werkzeugqualität. Das intelligente Drehzahlsteuerungssystem hält die Motordrehzahl unabhängig von wechselnden Lasten konstant. Die innovative 360-Grad-LED-Anzeige erleichtert den ordnungsgemäßen Betrieb der Maschine und erhöht die Arbeitssicherheit.

Funktionen und Vorteile:

- Starker Motor mit Hochleistungs-4-Gang-Getriebe
- Das elektronische Geschwindigkeitsstabilisierungssystem (ESS) hält die Geschwindigkeit unabhängig von Laständerungen stabil
- Gewindeschneiden von Durchgangs- und Sacklöchern
- Fräsen mit HM- oder HSS-Fräsern oder Bohren
- Elektronische Kupplung
- Überlast- und Überhitzungsschutz
- Starre Konstruktion verlängert die Lebensdauer der Werkzeuge
- Neigungssensor stoppt den Motor bei Maschinenabbruch
- Ein 360-Grad-Sichtkontrollsystem zeigt den aktuellen Zustand des Bohrers an und gibt Sicherheits- und Diagnoseinformationen, z. B. über abgenutzte Bürsten
- Innovativer intelligenter Magnet mit reduziertem Gewicht
- Die magnetische Feldformkontrolle (MFSC) bietet maximale Haltekraft auf dünnen Materialien
- Die Energy Saving Base (ESB) verbraucht nur 50% seiner Leistung, wenn der Motor nicht läuft
- Die halbautomatische Keiljustierung ermöglicht eine einfache, schnelle, korrekte und wiederholbare Einstellung des Gleitspiels ohne Expertenwissen oder Erfahrung
- Intuitives Bedienfeld oben auf dem Bohrer
- Großer Kühlmittelbehälter



PRO-152T TECHNISCHE SPEZIFIKATION	
Motordrehzahlen (unter Last)	55-85 U/min (Gang I) 100-150 U/min (Getriebe II) 200-300 U/min (Getriebe III) 350-520 U/min (Getriebe IV)
Leistung	2300W
Gewicht	31 kg
Maximale Fräskapazität	150 mm *
Maximale Bohrleistung	47 mm
Maximale Gewindebohrergröße	M42
Hub	260 mm
Maximale Schnitttiefe	100 mm
Spannung	1- 220-240 V, 50-60 Hz
Überlastungsschutz	ja
Überhitzungsschutz	ja
Kontinuierliche Geschwindigkeitsanpassung	ja
ESS - elektronisches Geschwindigkeitsstabilisierungssystem	ja
halbautomatische Keilverstellung	ja
MFSC - magnetische Feldformkontrolle	ja
ESB - Energy Saving Base	ja
Magnet-Ablösesicherung	ja
Magnetische Klemmkraft (Oberfläche mit einer Dicke von 25 mm und einer Rauheit Ra = 1,25)	2550 kgf (25 000 N)
Abmessungen der Magnetbasis	105 mm x 315 mm x 50 mm
Min. Werkstückdicke	10 mm
Spindel	MT4
Werkzeugaufnahme	19 mm oder 32 mm Weldon
Produktcode 220-240 V, 50-60 Hz	WRT-0583-10-20-00-0

* Wenn mehr als 60 mm (2. 36"), verwenden Sie einen MT4-Dorn mit 32 mm Weldon-Werkzeughalter (UCW-583-13-00-00-0).

PRO-152T - Verfügbare Gewindebohrerkonfigurationen

Gewinde-schneidwerk-zeug	Gewindeschneidfutter		
	MT4-31	MT4-48	MT4-60
M8	TA-1 oder TASC-1	TA-1 oder TASC-1	
M10	zusammen mit dem optionalen RA 2/1	zusammen mit dem optionalen RA 3/1	
M12			
M8			
M10	TA-2 oder TASC-2	TA-2 oder TASC-2 zusammen mit dem optionalen RA 3/2	TA-2 oder TASC-2 zusammen mit dem optionalen RA 4/2
M12			
M14			
M16			
M18			
M20			
M14	TA-3 oder TASC-3		TA-3 oder TASC-3 zusammen mit dem optionalen RA 4/3
M16			
M18			
M20			
M22, M24			
M27			
M30	TA-4 oder TASC-4		
M24			
M27			
M30			
M33	TA-4		
M36			
M42			

Standard Gewindebohrerkonfiguration

Optionale Gewindebohrerkonfiguration

Abmessungen:

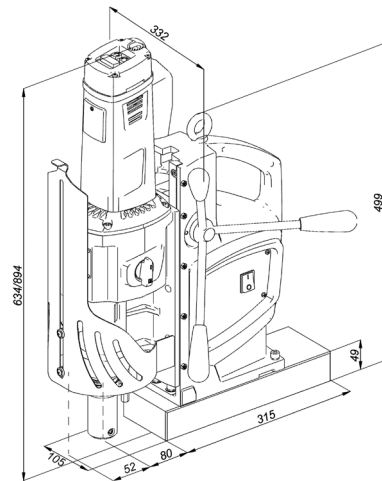

Fräsleistung bis zu 150 mm



Bohrleistung bis zu 47 mm
Max. Hub bis zu 260 mm

 Durchgangsgewindebohren bis M42



 Sacklochgewinde bis M33



 Standard-Versand-Set:

- Bohrmaschine
- Metalldose
- Griff (3 Stück)
- MT4-Dorn mit 19 mm Weldon-Werkzeughalterung
- Sicherheitsgurt
- Kühlsystem
- Schutzfeder für Kühlschlauch
- MT4 Drift
- 6 mm Inbusschlüssel
- 5 mm Inbusschlüssel mit Griff
- 2,5 mm Inbusschlüssel
- 8 mm Ringgabelschlüssel
- Werkzeugdose
- Verriegelungsstecker (nur bei 115 V-Version)
- Bedienungsanleitung

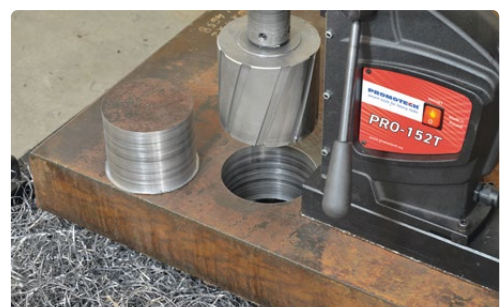

Maximale Schnitttiefe bis zu 100 mm

Gemeinsame Vorteile und Eigenschaften von PRO-52T, PRO-72T, PRO-122T und PRO-152T Gewindebohrmaschinen



PRO-52T

PRO-72T

PRO-122T

PRO-152T

Intuitives Bedienfeld oben auf der Maschine

360-Grad-Visuelles Überwachungssystem - VMS



DER MASCHINE WÄHREND DES BOHRENS		Betriebsbereit (grün leuchtet)
		Normale Arbeit (Weiß ist eingeschaltet)
		Überhitzung (rot leuchtet)
		Not-Aus/Überlastung (blau leuchtet)
		Notstopp/Kippung der Maschine durch Vibrationen oder schwache Haftkraft (violett ist eingeschaltet)
SICHERHEITSHINWEISE		Geringe Haftkraft (grünes Blinken)
		Beinahe-Überlastung (blaues Blinken)
DIAGNOSEINFORMATIONEN		Not-Aus/ Spannungsabfall (rot wechselt zu blau)
		Not-Aus/verschlossene Bürsten (rot wechselt auf grün)



Linkslauf (linksdrehend)
Benutzerfreundliche Steuerung der Gewindegewindeschneidwerkzeugfreigabe



Gewindegewindeschneidfutter mit Sicherungsmutter

PRO-35 ADA ATEX | DRUCKLUFT-KERNBOHRMASCHINE



Mit dieser extrem kleinen tragbaren Druckluft-Kernbohrmaschine können Bohrungen mit einem Durchmesser von bis zu 35 mm und einer Tiefe von bis zu 25 mm auf Baustellen und in Industrieanlagen ausgeführt werden, auf/in denen elektrische Geräte aus Sicherheitsgründen verboten sind.

Die Kombination aus Druckluftantrieb und Permanentmagnetbasis macht die Stromversorgung überflüssig. PRO 35 ADA ATEX eignet sich ideal für den Einsatz in engen Räumen und gefährlichen Bereichen wie Ölbohrplattformen, Schiffbau oder petrochemische Industrie.



Abmessungen:

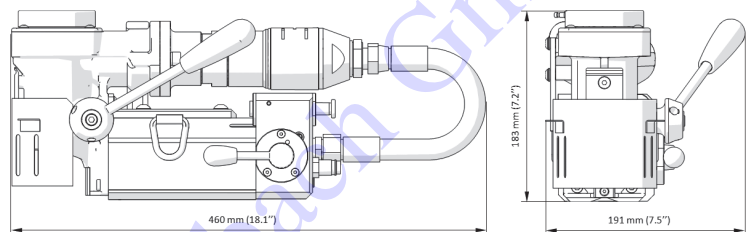

Merkmale und Vorteile:

- erfordert keine elektrische Energie
- kompakt und leicht
- hervorragende Sicherheitsmerkmale
- starke Permanentmagnetbasis
- Ideal für explosionsgefährdete Bereiche
- Schutz gegen Anlaufen des Motors, wenn die Magnetbasis nicht aktiviert ist



Arbeitet mit verschiedenen Tools



Kompaktes Design für beschränkte Bereiche



Schutz gegen Anlaufen des Motors, wenn die Magnetbasis nicht aktiviert ist

Die Standardausstattung beinhaltet:

- Druckluft-Bohrmaschine
- Metall-Box
- Vorschubhebel
- Kühlsystemflasche 0,5 l
- Führungszapfen
- Sicherheitskette
- 4 mm Sechskantschlüssel
- 5 mm Sechskantschlüssel
- Bedienungsanleitung



PRO 35 ADA ATEX entspricht der Norm ATEX II 2 G/D IIC T6/T4 für Geräte, die in gefährlichen Umgebungen eingesetzt werden

www.atexdrilling.com

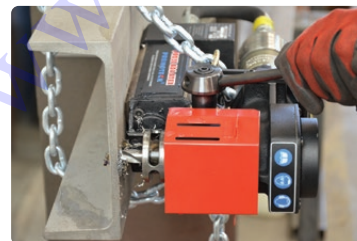

Arbeit außerhalb von Positionen



Kühlsystem durch die Spindel



Tragbar und einfach für den Transport



Der Vorschubhebel kann von beiden Seiten fixiert werden

PRO-35 ADA ATEX TECHNISCHE SPEZIFIKATION	
Motordrehzahl (unter Last)	240 U/Min.
Motorleistung	800 W
Gewicht	17 kg
Max. Fräsleistung	35 mm
Max. Bohrleistung	16 mm
Hub	39 mm
Max. Schnitttiefe	25 mm
Werkzeugaufnahme	19 mm (3/4") Weldon
Luftverbrauch	1400 l/min (50 CFM)
Kühlsystem	Durchgehende Spindel
Art der Kühlflüssigkeit	Öl oder wasserlösliche Flüssigkeit
Haltekraft der Magnetbasis	663 kgf (6500 N)
Abmessungen der Magnetbasis	80 mm × 80 mm × 143 mm
Gesamtabmessungen LxBxH	460 x 134 (191 mit Griff) x 183
Produktcode	WRT-0520-10-00-0-0



Kernbohrer:
max. 35 mm



Spiralbohrer:
max. 16 mm
mit Weldon-
schaft 19 mm



Schnitttiefe:
25 mm



Hub:
39 mm



Drehzahl:
240 U/Min.



Motorleistung:
800 W



Gewicht:
17 kg



PRO-45/2 ATEX | DRUCKLUFT-KERNBOHRMASCHINE

PRO 45/2 ATEX ist eine kleine tragbare Druckluft-Bohrmaschine, die das Schneiden von Löchern mit einem Durchmesser von bis zu 45 mm ermöglicht.

Die Kombination aus Druckluftantrieb und Permanentmagnetbasis macht die Stromversorgung überflüssig und diese Maschine zur idealen Lösung in vielen gefährlichen Umgebungen wie Ölbohrplattformen, petrochemischen Anlagen, Ölraffinerien, Schiffbau und petrochemischer Industrie, in denen elektrische Geräte aus Sicherheitsgründen verboten sind.

Merkmale und Vorteile:

- zur Verwendung in explosionsgefährdeten Bereichen bestimmt
- erfordert keine elektrische Energie
- starke Permanentmagnetbasis
- hervorragende Sicherheitsmerkmale
- Schutz gegen Anlaufen des Motors, wenn die Magnetbasis nicht aktiviert ist
- 2-Ganggetriebe

Standard-Lieferumfang:

- Druckluft-Bohrmaschine
- Metall-Box
- Griffe (feed handles)
- MT2-Welle
- Sicherheitskette
- Kühlsystem
- Schutzfeder für Kühlschlauch
- Werkzeugset
- Bedienungsanleitung



PRO 45/2 ATEX entspricht der Norm ATEX II 2 G/D IIC T6/T4 für Geräte, die in gefährlichen Umgebungen eingesetzt werden

www.atexdrilling.com

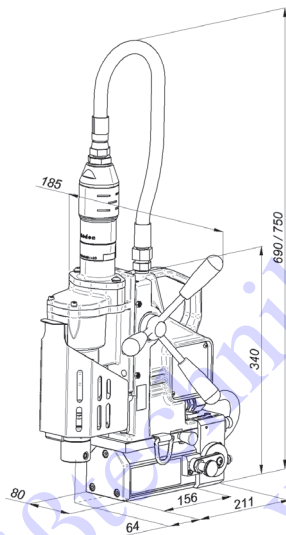

PRO-45/2 ATEX TECHNISCHE SPEZIFIKATION	
Motordrehzahl (unter Last)	190 U/Min. (Gang I) 290 U/Min. (Gang II)
Motorleistung	800 W
Gewicht	26,5 kg
Max. Fräsleistung	45 mm
Max. Bohrleistung	20 mm
Hub	150 mm
Max. Schnitttiefe	51 mm
Werkzeugaufnahme	19 mm Weldon
Luftverbrauch	1400 l/min (50 CFM)
Druck	6 bar
Luftanschluss	CEJN 410 DN 10.4 R 3/8" BSPT-Anschluss für Schnellkupplung
Spindel	MT2
Min. Werkstückdicke	10 mm
Erforderliche Umgebungstemperatur	0-40 °C
Haltekraft der Magnetbasis	765 kgf (7 500 N)
Abmessungen der Magnetbasis	80 mm x 80 mm x 143 mm
Gesamtabmessungen LxBxH	424 mm x 268 mm x 703 mm
Produktcode	WRT-0632-10-00-00-0

Kernbohrer:
45 mm

Spiralbohrer:
20 mm

Schnitttiefe:
51 mm

Hub:
150 mm

Drehzahl:
190 U/Min.
290 U/Min.

Motorleistung:
800 W

Gewicht:
26.5 kg

PRO-200A ATEX | DRUCKLUFT-KERNBOHRMASCHINE



Diese leistungsfähige Druckluft-Kernbohrmaschine mit einer Fräs-/Bohrleistung von bis zu 200 mm Durchmesser und einer Gewindebohrleistung bis M48 ist äußerst nützlich für sehr spezielle Anwendungen auf Baustellen und in Industrieanlagen, wo elektrische Geräte aus Sicherheitsgründen verboten sind.

Zwei Permanentmagnetbasen, Druckluftmotor und Morsekonus-Spindel Nr. 5 machen diese Maschine zu einer der leistungsstärksten tragbaren Magnet-Kernbohrmaschinen auf dem Markt.



PRO 200A ATEX
entspricht der Norm
ATEX II 2 G/D IIC T6/T4 für Geräte,
die in gefährlichen Umgebungen
eingesetzt werden

www.atexdrilling.com



Merkmale und Vorteile:

- Der Druckluftmotor und die Permanentmagnetbasen machen die Stromversorgung überflüssig.
- zur Verwendung in explosionsgefährdeten Bereichen bestimmt
- leistungsfähiger Druckluftmotor
- starke Permanentmagnete
- ATEX-zertifizierter Bohrer
- Schutz gegen unbeabsichtigte Motoreinschaltung
- Selbstsperrvorrichtungen verhindern ein unbeabsichtigtes Deaktivieren der Permanentmagnete
- Kreuzschlittensystem für präzise Positionen der Mittelpunktbohrungen

Eine explosionsgefährdete Atmosphäre liegt vor, wenn ein Gemisch aus Luftgasen, Dämpfen, Nebeln oder Stäuben entsteht, das sich unter bestimmten Betriebsbedingungen entzünden kann. Die Zündquelle kann entweder elektrischen oder mechanischen Ursprungs sein.

Die Arbeit in explosionsgefährdeten Bereichen stellt viele Herausforderungen dar, vor allem die Sicherheit der Mitarbeiter. Deswegen stimmt der PRO-200A ATEX mit der ATEX-Richtlinie (ATmospheres EXplosibles) überein und ist für den Einsatz in der Öl-, Gas- und Energieindustrie bestimmt.

PRO-200A ATEX Leistung:

Fräsleistung bis 200 mm



Bohrleistung bis 45 mm



ACHTUNG: Der Bohrschutz ist nicht vorhanden nur aus Demonstrationsgründen

Gewindebohren bis M48

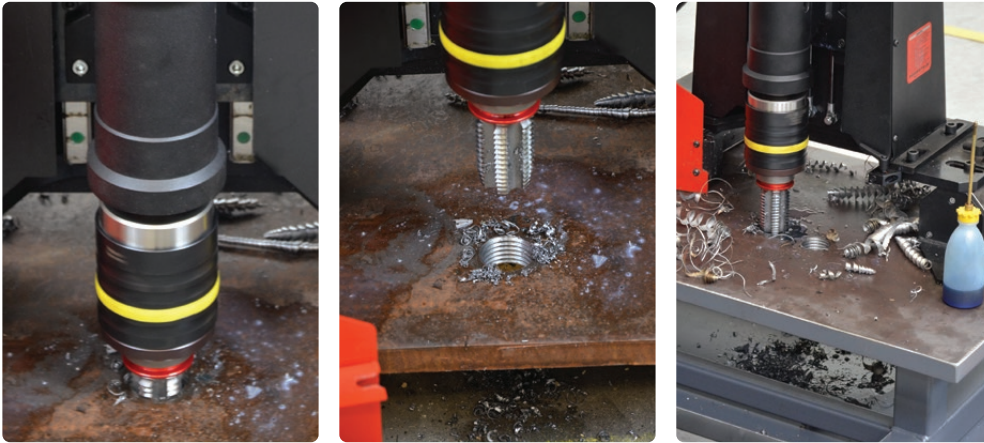

Arbeiten an Konturflächen



PRO-200A ATEX kann an Röhren mit min. Durchmesser von 950 mm befestigt werden

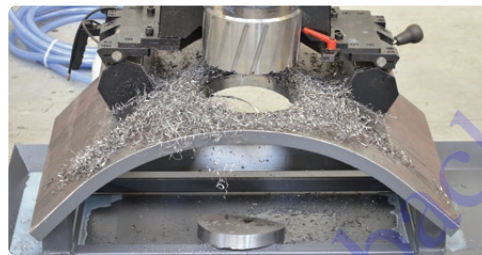

Die Basis mit Permanentmagneten kann an eine Werkstückkrümmung angepasst werden

Sicherheitsmerkmale:

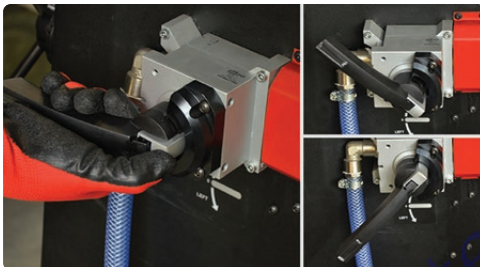

Es ist keine versehentliche Einschaltung des Motors möglich. Der Bediener muss gleichzeitig die Taste auf der Basis des Hebels drücken und den Ventilhebel bis zum Anschlag drehen, um den Motorstart zu ermöglichen

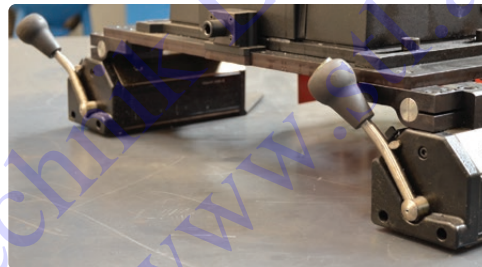

Die Permanentmagnete benötigen keine Stromversorgung aus dem Netz. Eine Selbstsperrvorrichtung verhindert mögliche unbeabsichtigte Bewegung des Griffs und die Deaktivierung des Magneten.

ACHTUNG: Der Boherschutz ist nicht vorhanden nur aus Demonstrationsgründen

PRO-200A ATEX eignet sich ideal für gefährliche Umgebungen wie Ölbohrplattformen, petrochemische Anlagen, Ö raffinerien, Schiffbau und petrochemische Industrie.

PRO-200A ATEX TECHNISCHE SPEZIFIKATION

Motordrehzahl (unter Last)	20 U/Min. (Gang I) 80 U/Min. (Gang II)
Motorleistung	3650 W
Luftverbrauch	3500 l/min (125 CFM)
Druck	6,5 bar
Luftanschluss	G1/2" Außengewinde
Spindel	MT5
Werkzeugaufnahme	31,75 mm Weldon
Max. Fräsleistung	200 mm
Max. Bohrleistung	45 mm
Max. Gewindebohrergröße	M48
Hub	400 mm
Max. Schnitttiefe	100 mm
Haltekraft der Magnetbasis	2 x 1530 kgf (15000 N)
Min. Werkstückdicke	13 mm
Erforderliche Umgebungstemperatur	0-40 °C
Gewicht	130 kg
Produktcode	WRT-0490-10-00-01-1

Der Standard-Set beinhaltet:

- Druckluft-Bohrmaschine
- MT5-Welle
- 3 Vorschubhebel
- Kühlsystem 5l
- Späneschutz
- Austreiber für MT5
- 4 mm Sechskantschlüssel
- 5 mm Sechskantschlüssel
- 6 mm Sechskantschlüssel
- 8 mm Sechskantschlüssel
- 10 mm Sechskantschlüssel
- 13 mm Gabelschlüssel
- Bedienungsanleitung

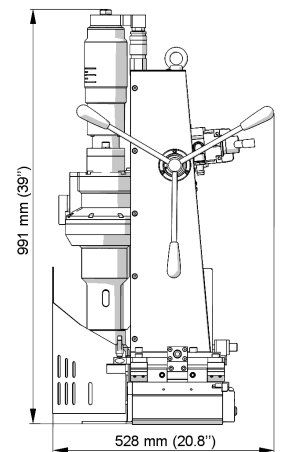
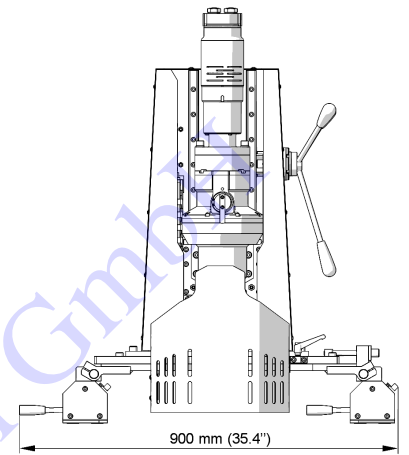
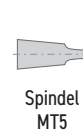

PRO-60 HP PRO-110 HP

TRAGBARER HYDRAULIK-LOCHSTANZER



Eigenschaften und Vorteile:

- Double Action - voll automatischer Stanzprozess und Rückführung
- Stanzbereich Lochdurchmesser bis 27 mm
- moderne Konstruktion
- intelligentes Kontrollsystem mit Justierung und automatischer Krafterkennung
- Lichtanzeige Modus
- Schutz gegen unbeabsichtigtes Starten
- Einfache Handhabung auch in schwierigen Positionen
- Alle Verbindungsteile sind rückwärtig gelegen
- Breites Spektrum an formspezifischen Stanzen und Stempel
- patentierte kompakte mobile Hydraulik-Powerstation
- Einzigartiges Krangerüst Stanzstation erhöht die Produktivität und Bedienercomfort



Technische Spezifikationen	Modell PRO 60 HP	Modell PRO 110 HP
max. Ansatzlänge	60 mm	110 mm
max. Lochdurchmesser	Ø 27 mm	Ø 27 mm
max. Längsloch	25 x 18 mm	25 x 18 mm
Stanzzeit	5 sec	8 sec
max. Blechstärke	13 mm	16 mm
Stanzkraft	35 ton	47 ton
Arbeitsdruck	700 bar	700 bar
Gewicht	20 kg	35 kg
Produktcode	GLW-0522-10-00-0-1	GLW-0507-10-00-0-0

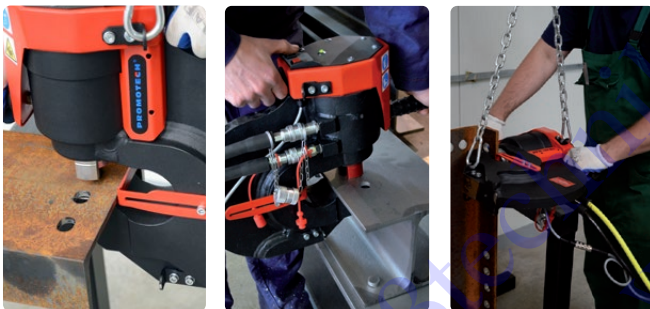
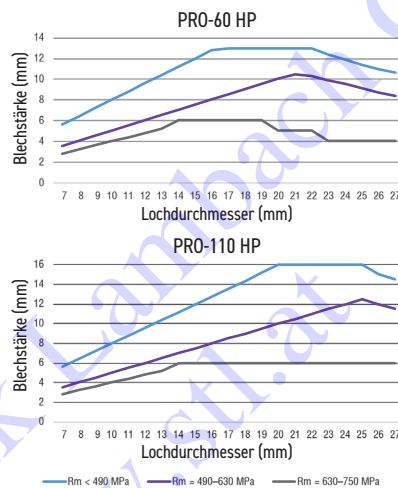

Arbeiten in vertikaler und horizontaler Position

DOUBLE-ACTION HYDRAULIKSTATION MODELL HPP 700/1.5	
Stromversorgung*	230V/50Hz; 115V/60Hz
Leistung	2000 W
Arbeitsdruck	700 bar
Pumpleistung	1.5 L/min
Ölkapazität	10 L
Produktcode	ZSL-0517-10-20-00-0 HPP-700/1,5 /220-240V/50Hz

* Kontaktieren Sie Promotech für andere Stromoptionen

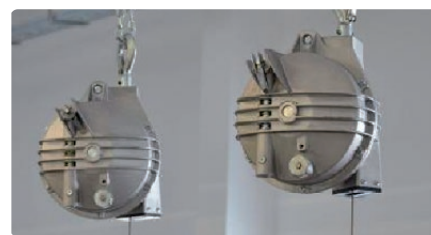

Stabilisator für PRO 60 HP
Productcode: BLN-000004

Stabilisator für PRO 110 HP
Productcode: BLN-000005



	max. Blechstärke	max. Ansatzlänge	max. Lochdurchmesser	max. Längsloch	Stanzzeit	Stanzkraft	hydraulische Double Action
PRO 60 HP	13 mm	60 mm	27 mm	25 x 18 mm	5 sec	35 ton	JA
PRO 110 HP	16 mm	110 mm	27 mm	25 x 18 mm	8 sec	47 ton	JA



tragbare Hydraulikstation mit Ablage zum Transport der Lochstanze

Passen Sie ihren Arbeitsplatz mit einer Auswahl an optionalem Zubehör individuell an.

Schlauchset

Produktcode: ZUR-0517-15-00-00

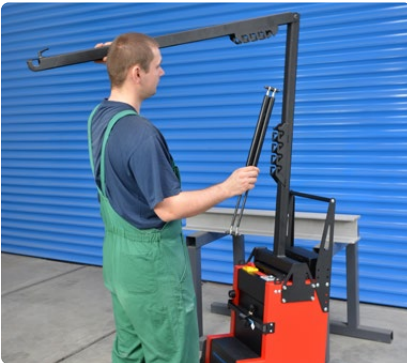

einfaches Setup und Anpassen der Höhe und Stabilisatorkontrolle.



Schlaucharm und 2 Träger mit Rädern erlauben einen einfachen Einsatz von Stanzer und Hydraulikstation als eine Einheit.

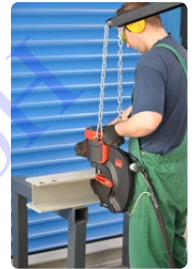

eine einzigartige Lösung, die ihre Arbeit effizient und komfortabel macht.

Ständer mit Fußpedal

Produktcode: ZST-0507-91-00-00



Sie benötigen weder einen Stabilisator noch eine Schlaucharm, um den Stanzer in Position zu halten.

Rad Schlitten

Produktcode: PRW-0507-90-00-00

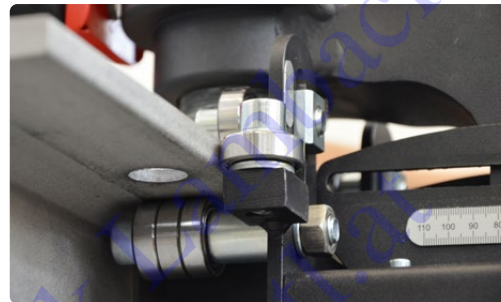

erlaubt einfaches und effizientes Bewegen entlang des Arbeitsstückes.



Stempel und Matrizen

Werkzeuge Hydraulik- stanzen			Werkzeuge Hydraulik- stanzen			
Ablängen [mm]	Stempel - Produktcode	Matrizen - Produktcode	Durchmesser [mm]	Stempel - Produktcode	Matrizen - Produktcode	Matrizen 5° - Produktcode
16x8	STM-0507-30-13-00-0	MTY-0507-70-13-00-0	7	STM-0507-20-18-00-0	MTY-0507-40-18-00-0	-
18x9	STM-0507-30-12-00-0	MTY-0507-70-12-00-0	8	STM-0507-20-17-00-0	MTY-0507-40-17-00-0	-
18x11	STM-0507-30-11-00-0	MTY-0507-70-11-00-0	9	STM-0507-20-16-00-0	MTY-0507-40-16-00-0	MTY-0507-50-16-00-0
20x10	STM-0507-30-10-00-0	MTY-0507-70-10-00-0	10	STM-0507-20-15-00-0	MTY-0507-40-15-00-0	MTY-0507-50-15-00-0
20x12	STM-0507-30-09-00-0	MTY-0507-70-09-00-0	11	STM-0507-20-14-00-0	MTY-0507-40-14-00-0	MTY-0507-50-14-00-0
20x14	STM-0507-30-08-00-0	MTY-0507-70-08-00-0	12	STM-0507-20-13-00-0	MTY-0507-40-13-00-0	MTY-0507-50-13-00-0
22x11	STM-0507-30-07-00-0	MTY-0507-70-07-00-0	13	STM-0507-20-12-00-0	MTY-0507-40-12-00-0	MTY-0507-50-12-00-0
22x14	STM-0507-30-06-00-0	MTY-0507-70-06-00-0	14	STM-0507-20-11-00-0	MTY-0507-40-11-00-0	MTY-0507-50-11-00-0
24x12	STM-0507-30-05-00-0	MTY-0507-70-05-00-0	15	STM-0507-20-10-00-0	MTY-0507-40-10-00-0	MTY-0507-50-10-00-0
25x9	STM-0507-30-04-00-0	MTY-0507-70-04-00-0	16	STM-0507-20-09-00-0	MTY-0507-40-09-00-0	MTY-0507-50-09-00-0
25x12	STM-0507-30-03-00-0	MTY-0507-70-03-00-0	17	STM-0507-20-08-00-0	MTY-0507-40-08-00-0	MTY-0507-50-08-00-0
25x13	STM-0507-30-02-00-0	MTY-0507-70-02-00-0	18	STM-0507-20-07-00-0	MTY-0507-40-07-00-0	MTY-0507-50-07-00-0
25x14	STM-0507-30-01-00-0	MTY-0507-70-01-00-0	19	STM-0507-20-06-00-0	MTY-0507-40-06-00-0	MTY-0507-50-06-00-0
25x16	STM-0507-30-17-00-0	MTY-0507-70-17-00-0	20	STM-0507-20-05-00-0	MTY-0507-40-05-00-0	MTY-0507-50-05-00-0
25x18	STM-0507-30-00-00-0	MTY-0507-70-00-00-0	21	STM-0507-20-04-00-0	MTY-0507-40-04-00-0	MTY-0507-50-04-00-0
			22	STM-0507-20-03-00-0	MTY-0507-40-03-00-0	MTY-0507-50-03-00-0
			23	STM-0507-20-02-00-0	MTY-0507-40-02-00-0	MTY-0507-50-02-00-0
			24	STM-0507-20-01-00-0	MTY-0507-40-01-00-0	MTY-0507-50-01-00-0
			25	STM-0507-20-00-00-0	MTY-0507-40-00-00-0	MTY-0507-50-00-00-0
			26	STM-0507-20-19-00-0	MTY-0507-40-19-00-0	MTY-0507-50-19-00-0
			27	STM-0507-20-20-00-0	MTY-0507-40-20-00-0	MTY-0507-50-20-00-0

verschiedene Werkzeuge in Zollmaßen oder metrischen Maßen auf Anfrage erhältlich

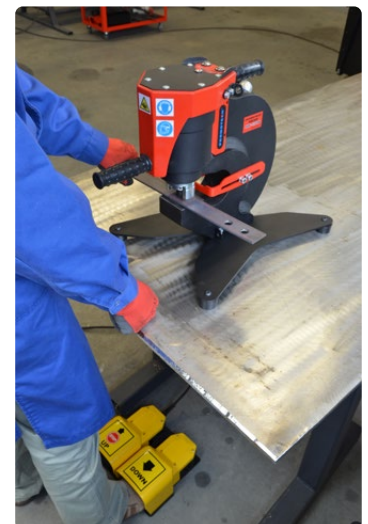

Fußschaltersteuerung ermöglicht Freihandbetrieb in der Tischposition.

PRO-36R | SCHIENEN-KERNBOHRMASCHINE MIT ELEKTROMOTOR



Ein sehr leistungsstarkes, kompaktes und leichtes Gerät zum Bohren in Schienen.
Schnelle Positionierung, Schnellspann- und Sofortentriegelungsmechanismen machen das Gerät einfach zu bedienen und sicher.
PRO 36R ermöglicht das Bohren in Schienen jeder Norm mit optionalen aus 2 Stück bestehenden Profilschablonen und 1 Stück Lochmittelpunkt-Positionierer, die vom Kunden aus einem umfangreichen Spektrum von Accessoires ausgewählt werden können, die für verschiedene Schienentypen dediziert sind.
Das Kühldrucksystem inklusive 5l Flasche ermöglicht die Zwangszufuhr von Kühlmittel in allen Bohrpositionen.
Es ist die ideale Lösung, wenn die Schwerkraftzufuhr versagt.
PRO-36R kann auch mit Honda 4-Takt-Benzinmotor als PRO 36RH bestellt werden.



PRO-36RH | SCHIENEN-KERNBOHRMASCHINE MIT BENZINMOTOR

Ein sehr leistungsstarkes, kompaktes und leichtes Gerät zum Bohren in Schienen.
Schnelle Positionierung, Schnellspann- und Sofortentriegelungsmechanismen machen das Gerät einfach zu bedienen und sicher.
PRO 36R ermöglicht das Bohren in Schienen jeder Norm mit optionalen aus 2 Stück bestehenden Profilschablonen und 1 Stück Lochmittelpunkt-Positionierer, die vom Kunden aus einem umfangreichen Spektrum von Accessoires ausgewählt werden können, die für verschiedene Schienentypen dediziert sind.
Das Kühldrucksystem inklusive 5l Flasche ermöglicht die Zwangszufuhr von Kühlmittel in allen Bohrpositionen. Es ist die ideale Lösung, wenn die Schwerkraftzufuhr versagt.
PRO-36R kann auch mit Honda 4-Takt-Benzinmotor als PRO 36RH bestellt werden.

Gewicht
18,5 kg



PRO-36 RH ist mit einem Honda Benzinmotor ausgestattet

Schienenprofilschablonen und Lochmittelpunkt-Positionierer sind separat zu bestellen.



Auf Kundenwunsch werden Schienenprofilschablonen und Lochmittelpunkt-Positionierer gefertigt, um die erforderlichen Schienenstandards zu erfüllen.

Standard-Lieferumfang:

- Schienen-Kernbohrmaschine
- Metall-Box
- Druckkühlmittel 5l Flascheneinheit
- Werkzeugset
- Bedienungsanleitung
- Standard-Versandgewicht 33.6 kg PRO-36R, 40.0 kg PRO-36RH

Ausgewähltes weiteres Zubehör:

- UST-0275-00-01-00-0 S49 Schienenprofilschablone
- UST-0275-00-02-00-0 UIC 60 Schienenprofilschablone
- UST-0275-00-03-00-0 P50 Schienenprofilschablone
- UST-0275-00-04-00-0 P65 Schienenprofilschablone
- UST-0275-00-06-00-0 NP46 Schienenprofilschablone
- UST-0275-00-07-00-0 UIC54 Schienenprofilschablone
- WZR-0275-99-00-00-0 S49 Lochmittelpunkt-Positionierer
- WZR-0275-14-00-00-0 UIC 60 Lochmittelpunkt-Positionierer
- WZR-0275-15-00-00-0 P50 Lochmittelpunkt-Positionierer
- WZR-0275-16-00-00-0 P65 Lochmittelpunkt-Positionierer
- WZR-0275-23-00-00-0 NP46 Lochmittelpunkt-Positionierer
- WZR-0275-24-00-00-1 UIC54 Lochmittelpunkt-Positionierer
- ZSP-0275-38-00-00-0 Doppelseitiges Senkwerkzeug \varnothing 36 mm
- PJM-0676-10-00-00-0 Druckkühlmittel 5l Flascheneinheit

TECH. SPEZIFIKATION	PRO-36R	PRO-36RH
Werkzeugaufnahme	Welle 19 mm; (3/4") Weldon	Welle 19 mm; (3/4") Weldon
Max. Fräsleistung	\varnothing 36 mm	\varnothing 36 mm
Max. Bohrleistung	\varnothing 16 mm	\varnothing 16 mm
Hub	40 mm	39 mm
Max. Schnitttiefe	30 mm	30 mm
Motortyp	240 VAC	4-Takt-Benzinmotor
Leistungsaufnahme	1000 W	1500 W
Motorleistung	920 W	1500 W
Drehzahl	350 U/Min.	225 U/Min.
Gewicht	14,5 kg	18,5 kg
Produktcode	WRT-0676-10-20-00-0	WRT-0565-10-00-00-0



METRISCHE KERNBOHRER | HSS & TCT

HSS Kernbohrer bestehen aus Schnellarbeitsstahl mit mehrschneidiger Geometrie um die Spanabfuhr zu verbessern.

TCT Kernbohrer sind mit Hartmetallzähnen versehen. Die mehrschneidige Geometrie verbessert die Spanabfuhr und verringert die Reibung an den Spitzen.

Vorteile Kernbohrer gegenüber Spiralbohrern:

- Spart Geld und Zeit, kein Vor- und Aufbohren notwendig
- Schneidet nur an der Peripherie des Loches, während der Spiralbohrer das ganze Material abtragen muss
- Kernbohrer sind 3 Mal schneller
- Gebogene Flächen sind gut bearbeitbar
- Überlappungsschnitte bei vorhandenen Löchern sind möglich
- Produziert Gratfreie Löcher
- Reduziert die Maschinengröße und den Strombedarf
- Nachschärfbare Schneiden (HSS)



Die wichtigsten Bearbeitungsrichtlinien:

- Kernbohrer nie ohne Zentrierstift verwenden und Dorne ohne Auswurffeder
- Keine stumpfen oder defekten Kernbohrer verwenden
- Zuerst Kernbohrer mit Hilfe des Zentrierstifts ins Lochzentrum setzen
- Prüfen ob das Kühlmittelventil geöffnet ist, die Kühlung verlängert die Standzeit enorm
- Halten Sie eine feste und gleichmässige Vorschubgeschwindigkeit aufrecht, so verlängern Sie die Standzeit des Kernbohrers
- Achten Sie darauf, dass bei der Durchbohrung des Materials, der Kern des Loches davonfliegen und Menschen in Ihrer Umgebung verletzen kann
- Stellen Sie nach der ersten Bohrung sicher, dass der Nenndurchmesser stimmt
- Halten Sie sich an die empfohlenen Drehzahl und Vorschubangaben, abhängig von Material und Stärke

Die Kernbohrschleifmaschine SM-101 spart Zeit und Geld beim Nachschleifen der HSS-Kernbohrer, insbesondere wenn der Kunde dringend weitere Bohrungen durchführen muss. Dank der soliden Konstruktion und den geringen Abmessungen kann die Maschine an jedem Ort schnell und unkompliziert eingesetzt werden.



Kernbohrer Typ HSS



Kernbohrer Typ TCT



Eigenschaften und Vorteile:

- Simple Einrichtung – einfaches Positionieren des Kernbohrers
- Wirtschaftlich – weitaus günstiger als schweres Gerät
- Leicht und portabel – ideal für Arbeiten vor Ort oder kleine Werkstätten
- Diamantschleifscheibe – macht eine scharfe und beständige Oberfläche
- Einfache Winkeleinstellung – schnelles Ausrichten auf original Winkel
- Laser unterstütztes Ausrichten – sorg dafür, dass der Schleifwinkel zur Maschine stimmt
- Kann HSS-Kernbohrer von Durchmesser 12-50 mm, mit einer Bohrtiefe von 25 mm und 50 mm schärfen

SM-101 TECHNISCHE SPEZIFIKATION

Abmessungen L x B x H	465 x 399 x 355 mm	
Nettogewicht	15.5 kg	
Versorgung [V]	1-230 V, 50-60 Hz	
Motorleistung / Drehzahl	0.18 kW / 2820 Rpm	
Bewegungslänge	Motorführung	70 mm
	Führungsschiene	162 mm
Geräuschpegel	<70 dB (A)	
Schleifscheibe	Elektrisch, Diamantschleifscheibe Ø 125 mm	
Bohrer - Aufnahme	19.05 mm Weldon-Schaft	
Max. Bohrerlänge	50 mm	
Min. - Max. Bohrerdurchmesser	Ø 12 mm - Ø 50 mm	

HSS-Kernbohrer

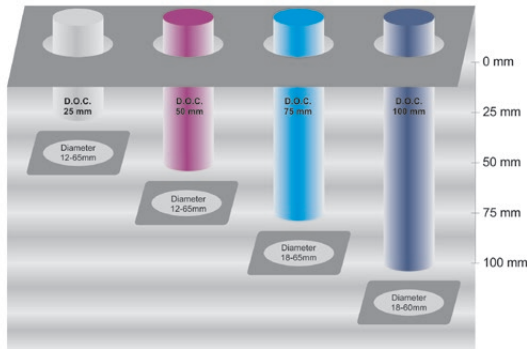

TCT-Kernbohrer

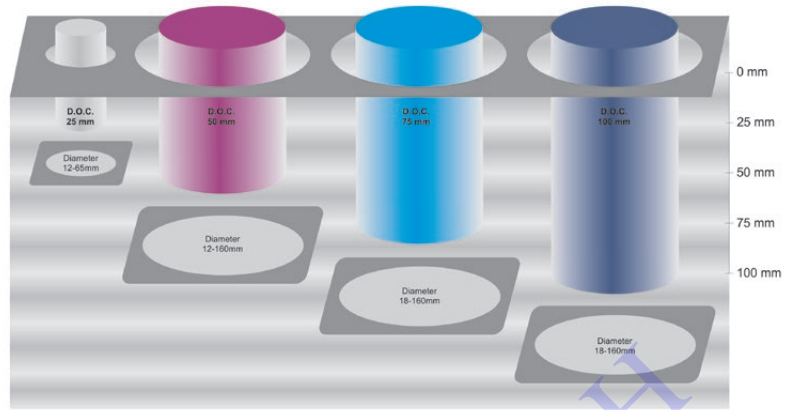

VORGEGBENE DREHZAHL FÜR HSS KERNBOHRER

Material	Baustahl bis 700 N/mm ²	Legierter Stahl bis 1000 N/mm ²	Gusseisen bis 250 N/mm ²
Vorschubrate Vf=mm/rev	0.08-0.12	0.08-0.10	0.12-0.20
Fräsgeschwindigkeit Vc=m/min	27	18	9
Kühlmittel	5-10% Kühlemulsion	5-10% Kühlemulsion	Druckluft
Ø mm	Rpm	Rpm	Rpm
12	716	478	239
14	614	410	204
18	478	319	159
22	391	261	131
24	358	239	120
26	330	221	110
28	307	204	103
36	239	159	79
38	226	151	76
40	215	143	72
45	191	128	64
50	172	114	58
55	157	103	52
60	143	94	48
65	132	87	44
70	123	80	41
75	114	75	38
80	107	70	36
85	101	66	34
90	96	63	32
95	91	59	30
100	86	56	29

VORGEGBENE DREHZAHL FÜR TCT KERNBOHRER

Material	Baustahl bis 700 N/mm ²	Legierter Stahl bis 1000 N/mm ²	Gusseisen bis 250 N/mm ²
Vorschubrate Vf=mm/rev	0.08-0.12	0.08-0.10	0.12-0.20
Fräsgeschwindigkeit Vc=m/min	45	32	36
Kühlmittel	5-10% Kühlemulsion	5-10% Kühlemulsion	Druckluft
Ø mm	Rpm	Rpm	Rpm
14	1023	716	819
18	797	557	637
22	652	456	521
24	597	418	478
26	551	386	441
32	448	313	358
34	421	295	338
40	358	251	286
45	319	223	255
50	286	201	230
55	261	183	209
60	239	167	191
65	221	154	176
70	204	143	164
75	191	134	153
80	179	125	143
85	168	118	135
90	159	112	128
95	151	105	121
100	143	100	114
110	130	90	102
120	119	83	93

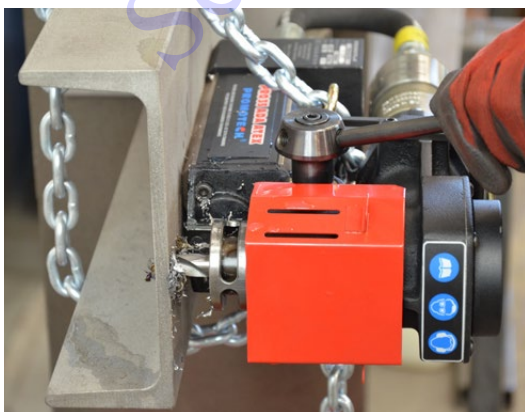

Eine Auswahl an Spiralbohrern mit 19,05 mm (3/4") Weldon-Schaft erweitern die möglichen Bohranwendungen

Productcode	Beschreibung
WRL-000011	Spiralbohrer Ø 6 mm (19.05 mm Weldon-Schaft)
WRL-000012	Spiralbohrer Ø 8 mm (19.05 mm Weldon-Schaft)
WRL-000013	Spiralbohrer Ø 9.8 mm (19.05 mm Weldon-Schaft)
WRL-000009	Spiralbohrer Ø 10 mm (19.05 mm Weldon-Schaft)
WRL-000014	Spiralbohrer Ø 11 mm (19.05 mm Weldon-Schaft)
WRL-000010	Spiralbohrer Ø 12 mm (19.05 mm Weldon-Schaft)
WRL-000015	Spiralbohrer Ø 13 mm (19.05 mm Weldon-Schaft)
WRL-000016	Spiralbohrer Ø 13.5 mm (19.05 mm Weldon-Schaft)
WRL-000017	Spiralbohrer Ø 14 mm (19.05 mm Weldon-Schaft)
WRL-000018	Spiralbohrer Ø 16 mm (19.05 mm Weldon-Schaft)

HSS Spiralbohrer Metrisch				
Durchmesser Metrisch	25 mm (ST) Schnitttiefe Produktcode	50 mm (ST) Schnitttiefe Produktcode	75 mm (ST) Schnitttiefe Produktcode	100 mm (ST) Schnitttiefe Produktcode
12 mm	FRZ-001000	FRZ-001054	N/A	N/A
13 mm	FRZ-001001	FRZ-001055	N/A	N/A
14 mm	FRZ-001002	FRZ-001056	N/A	N/A
15 mm	FRZ-001003	FRZ-001057	N/A	N/A
16 mm	FRZ-001004	FRZ-001058	N/A	N/A
17 mm	FRZ-001005	FRZ-001059	N/A	N/A
18 mm	FRZ-001006	FRZ-001060	FRZ-001108	FRZ-001156
19 mm	FRZ-001007	FRZ-001061	FRZ-001109	FRZ-001157
20 mm	FRZ-001008	FRZ-001062	FRZ-001110	FRZ-001158
21 mm	FRZ-001009	FRZ-001063	FRZ-001111	FRZ-001159
22 mm	FRZ-001010	FRZ-001064	FRZ-001112	FRZ-001160
23 mm	FRZ-001011	FRZ-001065	FRZ-001113	FRZ-001161
24 mm	FRZ-001012	FRZ-001066	FRZ-001114	FRZ-001162
25 mm	FRZ-001013	FRZ-001067	FRZ-001115	FRZ-001163
26 mm	FRZ-001014	FRZ-001068	FRZ-001116	FRZ-001164
27 mm	FRZ-001015	FRZ-001069	FRZ-001117	FRZ-001165
28 mm	FRZ-001016	FRZ-001070	FRZ-001118	FRZ-001166
29 mm	FRZ-001017	FRZ-001071	FRZ-001119	FRZ-001167
30 mm	FRZ-001018	FRZ-001072	FRZ-001120	FRZ-001168
31 mm	FRZ-001019	FRZ-001073	FRZ-001121	FRZ-001169
32 mm	FRZ-001020	FRZ-001074	FRZ-001122	FRZ-001170
33 mm	FRZ-001021	FRZ-001075	FRZ-001123	FRZ-001171
34 mm	FRZ-001022	FRZ-001076	FRZ-001124	FRZ-001172
35 mm	FRZ-001023	FRZ-001077	FRZ-001125	FRZ-001173
36 mm	FRZ-001024	FRZ-001078	FRZ-001126	FRZ-001174
37 mm	FRZ-001025	FRZ-001079	FRZ-001127	FRZ-001175
38 mm	FRZ-001026	FRZ-001080	FRZ-001128	FRZ-001176
39 mm	FRZ-001027	FRZ-001081	FRZ-001129	FRZ-001177
40 mm	FRZ-001028	FRZ-001082	FRZ-001130	FRZ-001178
41 mm	FRZ-001029	FRZ-001083	FRZ-001131	FRZ-001179
42 mm	FRZ-001030	FRZ-001084	FRZ-001132	FRZ-001180
43 mm	FRZ-001031	FRZ-001085	FRZ-001133	FRZ-001181
44 mm	FRZ-001032	FRZ-001086	FRZ-001134	FRZ-001182
45 mm	FRZ-001033	FRZ-001087	FRZ-001135	FRZ-001183
46 mm	FRZ-001034	FRZ-001088	FRZ-001136	FRZ-001184
47 mm	FRZ-001035	FRZ-001089	FRZ-001137	FRZ-001185
48 mm	FRZ-001036	FRZ-001090	FRZ-001138	FRZ-001186
49 mm	FRZ-001037	FRZ-001091	FRZ-001139	FRZ-001187
50 mm	FRZ-001038	FRZ-001092	FRZ-001140	FRZ-001188
51 mm	FRZ-001039	FRZ-001093	FRZ-001141	FRZ-001189
52 mm	FRZ-001040	FRZ-001094	FRZ-001142	FRZ-001190
53 mm	FRZ-001041	FRZ-001095	FRZ-001143	FRZ-001191
54 mm	FRZ-001042	FRZ-001096	FRZ-001144	FRZ-001192
55 mm	FRZ-001043	FRZ-001097	FRZ-001145	FRZ-001193
56 mm	FRZ-001044	FRZ-001098	FRZ-001146	FRZ-001194
57 mm	FRZ-001045	FRZ-001099	FRZ-001147	FRZ-001195
58 mm	FRZ-001046	FRZ-001100	FRZ-001148	FRZ-001196
59 mm	FRZ-001047	FRZ-001101	FRZ-001149	FRZ-001197
60 mm	FRZ-001048	FRZ-001102	FRZ-001150	FRZ-001198
61 mm	FRZ-001049	FRZ-001103	FRZ-001151	
62 mm	FRZ-001050	FRZ-001104	FRZ-001152	
63 mm	FRZ-001051	FRZ-001105	FRZ-001153	
64 mm	FRZ-001052	FRZ-001106	FRZ-001154	
65 mm	FRZ-001053	FRZ-001107	FRZ-001155	

TCT Spiralbohrer Metrisch				
Durchmesser Metrisch	35 mm (ST) Schnitttiefe Produktcode	50 mm (ST) Schnitttiefe Produktcode	75 mm (ST) Schnitttiefe Produktcode	100 mm (ST) Schnitttiefe Produktcode
12 mm	FRZ-001199	FRZ-001253	N/A	N/A
13 mm	FRZ-001200	FRZ-001254	N/A	N/A
14 mm	FRZ-001201	FRZ-001255	N/A	N/A
15 mm	FRZ-001202	FRZ-001256	N/A	N/A
16 mm	FRZ-001203	FRZ-001257	N/A	N/A
17 mm	FRZ-001204	FRZ-001258	N/A	N/A
18 mm	FRZ-001205	FRZ-001259	FRZ-001362	FRZ-001465
19 mm	FRZ-001206	FRZ-001260	FRZ-001363	FRZ-001466
20 mm	FRZ-001207	FRZ-001261	FRZ-001364	FRZ-001467
21 mm	FRZ-001208	FRZ-001262	FRZ-001365	FRZ-001468
22 mm	FRZ-001209	FRZ-001263	FRZ-001366	FRZ-001469
23 mm	FRZ-001210	FRZ-001264	FRZ-001367	FRZ-001470
24 mm	FRZ-001211	FRZ-001265	FRZ-001368	FRZ-001471
25 mm	FRZ-001212	FRZ-001266	FRZ-001369	FRZ-001472
26 mm	FRZ-001213	FRZ-001267	FRZ-001370	FRZ-001473
27 mm	FRZ-001214	FRZ-001268	FRZ-001371	FRZ-001474
28 mm	FRZ-001215	FRZ-001269	FRZ-001372	FRZ-001475
29 mm	FRZ-001216	FRZ-001270	FRZ-001373	FRZ-001476
30 mm	FRZ-001217	FRZ-001271	FRZ-001374	FRZ-001477
31 mm	FRZ-001218	FRZ-001272	FRZ-001375	FRZ-001478
32 mm	FRZ-001219	FRZ-001273	FRZ-001376	FRZ-001479
33 mm	FRZ-001220	FRZ-001274	FRZ-001377	FRZ-001480
34 mm	FRZ-001221	FRZ-001275	FRZ-001378	FRZ-001481
35 mm	FRZ-001222	FRZ-001276	FRZ-001379	FRZ-001482
36 mm	FRZ-001223	FRZ-001277	FRZ-001380	FRZ-001483
37 mm	FRZ-001224	FRZ-001278	FRZ-001381	FRZ-001484
38 mm	FRZ-001225	FRZ-001279	FRZ-001382	FRZ-001485
39 mm	FRZ-001226	FRZ-001280	FRZ-001383	FRZ-001486
40 mm	FRZ-001227	FRZ-001281	FRZ-001384	FRZ-001487
41 mm	FRZ-001228	FRZ-001282	FRZ-001385	FRZ-001488
42 mm	FRZ-001229	FRZ-001283	FRZ-001386	FRZ-001489
43 mm	FRZ-001230	FRZ-001284	FRZ-001387	FRZ-001490
44 mm	FRZ-001231	FRZ-001285	FRZ-001388	FRZ-001491
45 mm	FRZ-001232	FRZ-001286	FRZ-001389	FRZ-001492
46 mm	FRZ-001233	FRZ-001287	FRZ-001390	FRZ-001493
47 mm	FRZ-001234	FRZ-001288	FRZ-001391	FRZ-001494
48 mm	FRZ-001235	FRZ-001289	FRZ-001392	FRZ-001495
49 mm	FRZ-001236	FRZ-001290	FRZ-001393	FRZ-001496
50 mm	FRZ-001237	FRZ-001291	FRZ-001394	FRZ-001497
51 mm	FRZ-001238	FRZ-001292	FRZ-001395	FRZ-001498
52 mm	FRZ-001239	FRZ-001293	FRZ-001396	FRZ-001499
53 mm	FRZ-001240	FRZ-001294	FRZ-001397	FRZ-001500
54 mm	FRZ-001241	FRZ-001295	FRZ-001398	FRZ-001501
55 mm	FRZ-001242	FRZ-001296	FRZ-001399	FRZ-001502
56 mm	FRZ-001243	FRZ-001297	FRZ-001400	FRZ-001503
57 mm	FRZ-001244	FRZ-001298	FRZ-001401	FRZ-001504
58 mm	FRZ-001245	FRZ-001299	FRZ-001402	FRZ-001505
59 mm	FRZ-001246	FRZ-001300	FRZ-001403	FRZ-001506
60 mm	FRZ-001247	FRZ-001301	FRZ-001404	FRZ-001507
61 mm	FRZ-001248	FRZ-001302	FRZ-001405	FRZ-001508
62 mm	FRZ-001249	FRZ-001303	FRZ-001406	FRZ-001509
63 mm	FRZ-001250	FRZ-001304	FRZ-001407	FRZ-001510
64 mm	FRZ-001251	FRZ-001305	FRZ-001408	FRZ-001511
65 mm	FRZ-001252	FRZ-001306	FRZ-001409	FRZ-001512

TCT Spiralbohrer Metrisch				
Durchmesser Metrisch	35 mm (ST) Schnitttiefe Produktcode	50 mm (ST) Schnitttiefe Produktcode	75 mm (ST) Schnitttiefe Produktcode	100 mm (ST) Schnitttiefe Produktcode
66 mm	N/A	FRZ-001307	FRZ-001410	FRZ-001513
67 mm	N/A	FRZ-001308	FRZ-001411	FRZ-001514
68 mm	N/A	FRZ-001309	FRZ-001412	FRZ-001515
69 mm	N/A	FRZ-001310	FRZ-001413	FRZ-001516
70 mm	N/A	FRZ-001311	FRZ-001414	FRZ-001517
71 mm	N/A	FRZ-001312	FRZ-001415	FRZ-001518
72 mm	N/A	FRZ-001313	FRZ-001416	FRZ-001519
73 mm	N/A	FRZ-001314	FRZ-001417	FRZ-001520
74 mm	N/A	FRZ-001315	FRZ-001418	FRZ-001521
75 mm	N/A	FRZ-001316	FRZ-001419	FRZ-001522
76 mm	N/A	FRZ-001317	FRZ-001420	FRZ-001523
77 mm	N/A	FRZ-001318	FRZ-001421	FRZ-001524
78 mm	N/A	FRZ-001319	FRZ-001422	FRZ-001525
79 mm	N/A	FRZ-001320	FRZ-001423	FRZ-001526
80 mm	N/A	FRZ-001321	FRZ-001424	FRZ-001527
81 mm	N/A	FRZ-001322	FRZ-001425	FRZ-001528
82 mm	N/A	FRZ-001323	FRZ-001426	FRZ-001529
83 mm	N/A	FRZ-001324	FRZ-001427	FRZ-001530
84 mm	N/A	FRZ-001325	FRZ-001428	FRZ-001531
85 mm	N/A	FRZ-001326	FRZ-001429	FRZ-001532
86 mm	N/A	FRZ-001327	FRZ-001430	FRZ-001533
87 mm	N/A	FRZ-001328	FRZ-001431	FRZ-001534
88 mm	N/A	FRZ-001329	FRZ-001432	FRZ-001535
89 mm	N/A	FRZ-001330	FRZ-001433	FRZ-001536
90 mm	N/A	FRZ-001331	FRZ-001434	FRZ-001537
91 mm	N/A	FRZ-001332	FRZ-001435	FRZ-001538
92 mm	N/A	FRZ-001333	FRZ-001436	FRZ-001539
93 mm	N/A	FRZ-001334	FRZ-001437	FRZ-001540
94 mm	N/A	FRZ-001335	FRZ-001438	FRZ-001541
95 mm	N/A	FRZ-001336	FRZ-001439	FRZ-001542
96 mm	N/A	FRZ-001337	FRZ-001440	FRZ-001543
97 mm	N/A	FRZ-001338	FRZ-001441	FRZ-001544
98 mm	N/A	FRZ-001339	FRZ-001442	FRZ-001545
99 mm	N/A	FRZ-001340	FRZ-001443	FRZ-001546
100 mm	N/A	FRZ-001341	FRZ-001444	FRZ-001547
101 mm	N/A	FRZ-001342	FRZ-001445	FRZ-001548
102 mm	N/A	FRZ-001343	FRZ-001446	FRZ-001549
103 mm	N/A	FRZ-001344	FRZ-001447	FRZ-001550
104 mm	N/A	FRZ-001345	FRZ-001448	FRZ-001551
105 mm	N/A	FRZ-001346	FRZ-001449	FRZ-001552
106 mm	N/A	FRZ-001347	FRZ-001450	FRZ-001553
107 mm	N/A	FRZ-001348	FRZ-001451	FRZ-001554
108 mm	N/A	FRZ-001349	FRZ-001452	FRZ-001555
109 mm	N/A	FRZ-001350	FRZ-001453	FRZ-001556
110 mm	N/A	FRZ-001351	FRZ-001454	FRZ-001557
115 mm	N/A	FRZ-001352	FRZ-001455	FRZ-001558
120 mm	N/A	FRZ-001353	FRZ-001456	FRZ-001559
125 mm	N/A	FRZ-001354	FRZ-001457	FRZ-001560
130 mm	N/A	FRZ-001355	FRZ-001458	FRZ-001561
135 mm	N/A	FRZ-001356	FRZ-001459	FRZ-001562
140 mm	N/A	FRZ-001357	FRZ-001460	FRZ-001563
145 mm	N/A	FRZ-001358	FRZ-001461	FRZ-001564
150 mm	N/A	FRZ-001359	FRZ-001462	FRZ-001565
155 mm	N/A	FRZ-001360	FRZ-001463	FRZ-001566
160 mm	N/A	FRZ-001361	FRZ-001464	FRZ-001567

Zentrierstift Größe	Passende HSS Kemborher	Produktcode
Ø6.34/5.3 x 77 mm	Ø12 - 65 mm with 25 mm D.O.C.	PLT-000100
Ø6.34/5.3 x 102 mm	Ø12 - 65 mm with 50 mm D.O.C.	PLT-000101
Ø7.98 x 130 mm	Ø18 - 65 mm with 75 mm D.O.C.	PLT-000102
Ø7.98 x 160 mm	Ø18 - 60 mm with 100 mm D.O.C.	PLT-000103



Zentrierstift Größe	Passende TCT Kemborher	Produktcode
Ø6.34/5.3 x 90 mm	Ø12 - 17 mm in 35 mm D.O.C.	PLT-000105
Ø7.98 x 90 mm	Ø18 - 65 mm in 35 mm D.O.C.	PLT-000106
Ø6.34/5.3 x 106 mm	Ø12 - 17 mm in 50 mm D.O.C.	PLT-000107
Ø7.98 x 108 mm	Ø18 - 60 mm in 50 mm D.O.C.	PLT-000108
Ø7.98 x 115 mm	Ø61 - 160 mm in 50 mm D.O.C.	PLT-000109
Ø7.98 x 130 mm	Ø18 - 60 mm in 75 mm D.O.C.	PLT-000102
Ø7.98 x 145 mm	Ø61 - 160 mm in 75 mm D.O.C.	PLT-000110
Ø7.98 x 160 mm	Ø18 - 60 mm in 100 mm D.O.C.	PLT-000103
Ø7.98 x 175 mm	Ø61 - 160 mm in 100 mm D.O.C.	PLT-000111

(ST) - Schnitttiefe
N/A - nicht anwendbar

Bitte besuchen Sie Promotech's Youtube Kanal und schauen sich unsere Bohrmaschinen und Stanzen beim Einsatz an



YouTube PL

bialystok promotech



Home



Trending



Subscriptions



Library



promotech.eu



Promotech

10.8 subscribers

SUBSCRIBE

HOME

VIDEOS

PLAYLISTS

COMMUNITY

CHANNELS

ABOUT



PRO 36 AD | Ultra-low profile mag drill

694K views • 3 years ago



Promotech - PRO 110 Hydraulic Puncher

613K views • 6 years ago

Subtitles



Promotech - Portable Magnetic Drill (PRO-36)

230K views • 4 years ago

Subtitles



Promotech - ATEX Pneumatic Mag Drill (PRO-200A ATEX)

112K views • 4 years ago

Subtitles



Promotech - New range of work station accessories fo...

51K views • 4 years ago

Subtitles



Promotech - PRO-36 AUTO - Auto Feed Drilling Machine...

15K views • 5 years ago

Subtitles

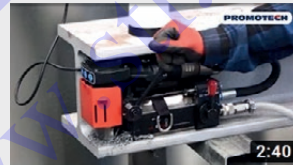

PRO 35 ADA ATEX | Pneumatic mag drill...

5.1K views • 5 years ago

Subtitles



PRO 45/2 | ATEX PNEUMATIC DRILLING...

3.9K views • 1 year ago



Promotech - PRO 36RH Rail Drilling Machine

3.7K views • 10 years ago

Subtitles



PRO-36 AUTO | Auto Feed Mag Drill

2.3K views • 1 year ago



Vacuum pad for mag drills

1.1K views • 1 year ago



PRO-112T | Industrial Tapping and Drilling Machine

116 views • 2 days ago



PRO-52T | Universal Tapping and Drilling Machine

109 views • 2 days ago



PRO-132T | Heavy Duty Tapping and Drilling Machine

98 views • 2 days ago

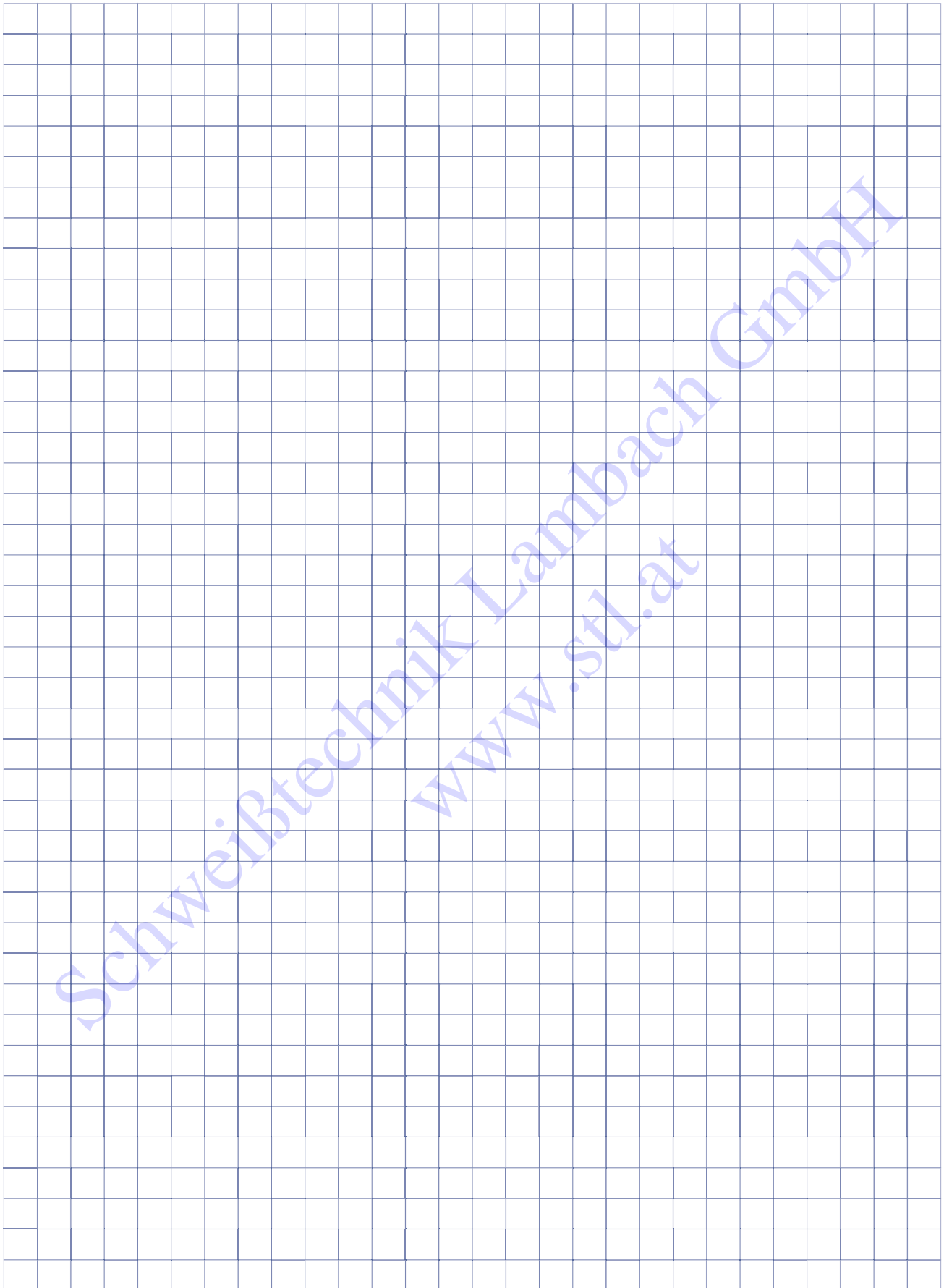

Schweißtechnik Lambach GmbH
www.stl.at

Schweißtechnik Lambach GmbH
www.stl.at

PROMOTECH

DEUTSCHLAND GmbH

smart tools for heavy tasks

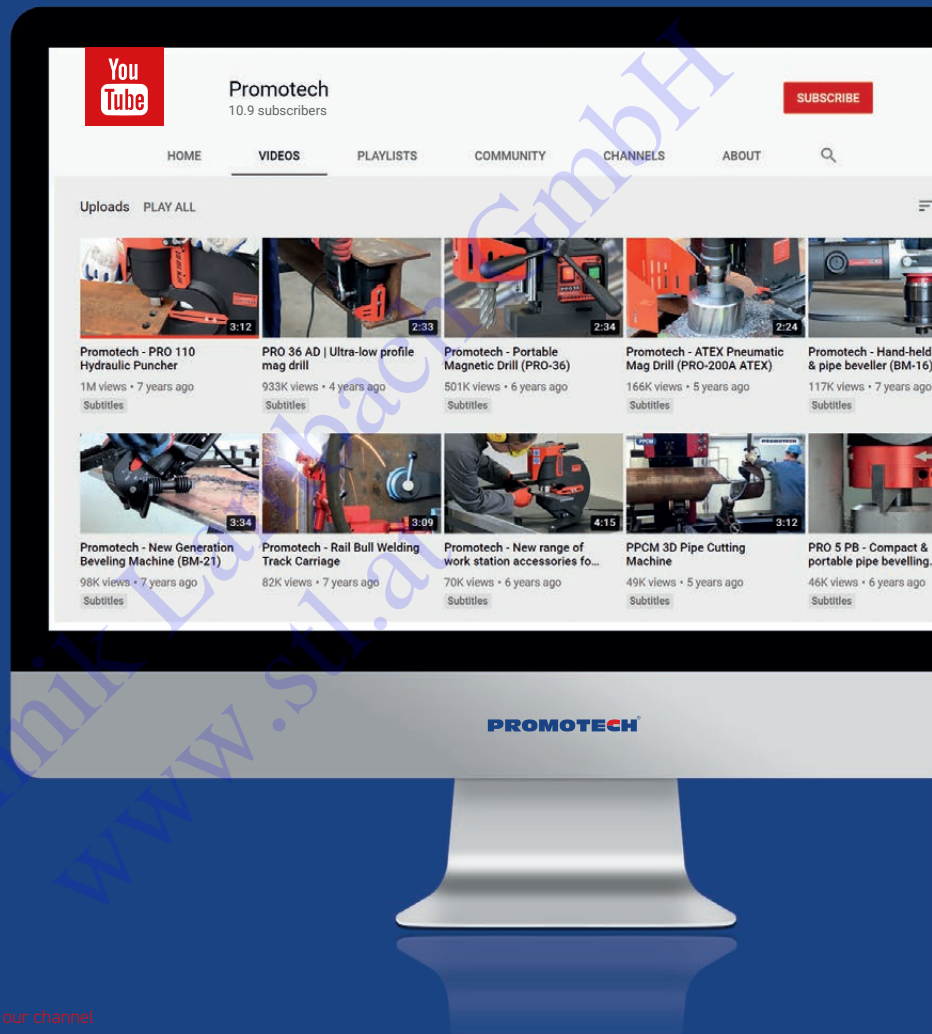

**WATCH US
ON YOUTUBE**

Visit our channel



www.promotech.eu

Promotech Deutschland GmbH
Waldseer Straße 11
D-88326 Aulendorf, Deutschland
Mobile: +49 160 613 6666
Phone: +49 7525 50795-0
dach@promotech.eu
www.promotech-deutschland.de

Promotech Sp. z o.o.
ul. Elewatorska 23/1
15-620 Białystok, Poland